

# Interne notater

STATISTISK SENTRALBYRÅ

87/43

4. november 1987

DOKUMENTASJONSNOTAT  
SKATTESTATISTIKK FOR SELSKAPER  
AV  
PER OVE SMOGELI

Dokumentasjonsnotat  
Skattestatistikk for selskaper  
Statistikknummer 3508

Av  
Per Ove Smogeli

INNHOLD

1. Innledning .....	2
2. Etterskuddsregisteret .....	2
3. Kontroller og rettinger av etterskuddsregisteret .....	3
3.1 Overføring av foretaksnummer .....	4
3.2 Navnelister og kontroll-lister .....	4
3.3 Overføring av etterskuddsregisteret til CICS .....	7
3.4 Sjekking av ansettelses- og skattefelt .....	7
3.5 Skatteberegning .....	7
3.6 Produksjonsfile 1 .....	8
3.7 Oppdatering og påføring av foretaksnummer og næring ..	8
3.8 Matching mot B & F- registeret .....	8
4. Noen totaltall fra etterskuddsregisteret 1983 og 1984 ....	9
5. Selgende gruppe eller gevinst på betydelig aksjesalg .....	9
6. Tabellproduksjon .....	10
7. Noen hovedresultater fra ligningen 1983 og 1984 .....	11
Vedlegg:	
1. Filebeskrivelse av etterskuddsregisteret .....	14
2. Filebeskrivelse av B & F- registeret .....	17
3. Diagram: Kontroll på I-nr. ....	19
4. Diagram: Matching av Etterskuddsregisteret mot B & F- registeret .....	20
5. Dokumentasjon av kjøreplan for matching av etterskudds- registeret mot B & F- registeret. JCL-oppsett og programmer .....	22
6. Fra: "Etterskuddsblankettene 1984. Veiledning og instruks." Skattedirektoratet .....	32

## 1. Innledning

Dette notatet er ment som en guide i arbeidet med Skattestatistikken for selskaper, statistikknummer 3508.

Her vil kontoret kunne finne kommentarer og retningsslinjer i arbeidet, fra kontoret bestiller etterskuddsregisteret fra Skattedirektoratet til ferdige tabeller.

Notatet er først og fremst for internt bruk på kontoret, men vil også inneholde filebeskrivelse, skatteregler og ferdige resultater. Her vil det også være opplysninger om hvor man kan finne publiserte tall fra dette statistikkområdet.

Skattestatistikken for selskaper var tidligere publisert som en del av NOS Skattestatistikk (frem til og med 1982). I 1983 innholdt NOS Skattestatistikk bare tabeller med opplysninger for etterskuddspliktige i de summariske tabellene. Detaljert skattestatistikk for selskaper (etterskuddspliktige) ble bare publisert i SU for 1983, (oppgaver med opplysninger etter beskatningsregler).

## 2. Etterskuddsregisteret

Etterskuddsregisteret inneholder ansettelse og skatter for alle etterskuddspliktige for et gitt inntektsår. En etterskuddspliktig er et selskap o.l. som i følge Skatteloven er pliktig å levere inn Selvangivelse 2. Etterskuddsregisteret består av ulike segmenter. Det har et identsegment, ansettelse, skatter og aksje-opplysninger. (Se vedlegg 1, filebeskrivelse av etterskuddsregisteret).

Alle skatter er utlignet skatter og ikke bokførte. Når vi får overført etterskuddsregisteret, er det ikke foretatt rettinger som er forårsaket av klager fra skattyterne. Men det er foretatt rettinger som skyldes feilføring fra ligningskontorenes side, i de fleste tilfeller. Dvs. ligningskontorene har hatt anledning til å foreta rettinger etter Skattelovens paragraf 95.

Hvert år bestiller Byrået en tape av etterskuddsregisteret fra Skattedirektoratet. Registrering av ansettelse for år t og skatteberegning blir foretatt i Skattedirektoratet år t + 1 og i begynnelsen av år t + 2. Skattedirektoratet får inn ansettelse fra alle ligningskontorene og foretar skatteberegning etter at ligningskontorene har gitt klarsignal for dette. Opplysninger om identer og ansettelse blir sendt til Skattedirektoratet fra ligningskontorene på optiske blanketter. I arbeidet med utfylling av blankettene har ligningskontorene en veiledning, 'Etterskuddsblankettene 19XX. Veiledning og instruks' utarbeidet av Skattedirektoratet. Denne veiledningen blir også sendt til vårt kontor og er av uvurderlig nytte i vårt arbeid, ikke minst i tolkningen av hvor ulike ansettelse og skatter er ført på etterskuddsregisteret. I tillegg finner kontoret også alle skattereglene for det aktuelle år her. Se vedlegg 6, et utdrag av instruksene til ligningskontorene for inntektsåret 1984.

I midten av desember hvert år tar kontoret kontakt med Skattedirektoratet for å høre hvor langt de er kommet med skatteberegningen, og om det er endringer fra året før. Er det endringer, må vi få overført de nødvendige opplysninger, ellers bestiller vi tapen som tidligere. Erfaringsmessig vil vi først få tapen rundt 20. januar året etter (t + 2). Dette fordi noen få ligningskontorer er svært sene med innleveringen av oppgaver, og oljeskattekontorene har en svært omfattende ligning.

Vi får overført opplysninger fra etterskuddsregisteret i to omganger. Først rundt 20. januar får vi overført alle ansettelse og skatter på en tape. 2 - 3 uker senere får vi overført opplysninger om aksjer (aksjeregisteret). Årsaken til dette er at Skattedirektoratet

legger inn opplysninger om aksjer for børsnoterte aksjeselskaper først etter at de er ferdig med skatteberegningen. Opplysninger om ikke-børsnoterte selskaper blir lagt inn i basen sammen med opplysningene fra ordinær ligning( basen i Skattedirektoratet med Etterskuddsregisteret).

På det tidspunkt vi får overført etterskuddsregisteret er det registrert ansettelse og skatter fra alle landets ligningskontorer, men det står fortsatt igjen en del kommuner hvor det ikke er foretatt skatteberegning på ansettelser. Det arbeidet pågår utover hele våren. Kontoret har tatt den beslutning at vi foretar skatteberegning maskinelt selv for å få mer aktuelle tall. Det er også nødvendig for ikke å forsinke arbeidet med 'Oversikten over skatteligningen'.

Tapen fra Skattedirektoratet sendes via Båndarkivet i Oslo til vår kontaktperson på Driftskontoret i Kongsvinger. Etterskuddsregisteret for inntektsåret 1984 ble sendt fra Skattedirektoratet 21.01.86 til Båndarkivet hvor det ble videresendt til Kongsvinger 24.01.86.

### 3. Kontroller og rettinger av etterskuddsregisteret

Som allerede antydnet inneholder etterskuddsregisteret på det tidspunkt 13. kontor får det overført fra Skattedirektoratet en del feil eller ufullstendige registreringer. Dette prøver kontoret å rette opp her.

Vi har etablert en kjøreplan for kontroll, overføring av opplysninger fra året før og rettinger. Dette blir gjort i denne rekkefølge:

1. Matcher ny file mot gammel file for overføring av foretaksnummer og næring på identnr.
2. Matcher ny file mot gammel file for overføring av foretaksnummer og næring på gammelt identnummer.
3. Disse to foregående kjøringene gir som resultat en liste over de enheter som ikke får match, dvs. nye etterskuddspliktige.
4. Utkjøring av kontroll-lister
  - a) Navnelister
  - b) Høye-beløps-lister
  - c) Ferdigberegnet lister
  - d) Liste med skatt uten ansettelser.
5. Loader etterskuddsregisteret inn i CICS.
6. Rettinger i CICS av beløpsfelt.
7. Drar ut av basen (CICS) for kjøring av skatteberegningsprogram.
8. Sjekke ulike ansettelsesfelt mot skattefelt for enkelte selskapstyper før kjøring av skatteberegningsprogram.
9. Skatteberegning.
10. Ferdig produksjonsfile for produksjon av alle typer tabeller med unntak av tabeller etter næring.
11. Rettinger i CICS av foretaksnummer og næring.
12. Matching av skatteberegnet file mot ny file fra CICS med oppdaterte foretaksnummer og næringer.
13. Matching mot Bedrifts- og foretaksregisteret.
14. Ny produksjonsfile for produksjon av tabeller etter næring.

### 3.1 Overføring av foretaksnummer

Det første som blir gjort med etterskuddsregisteret etter at kontoret har mottatt det fra Skattedirektoratet, er at vi matcher det mot versjonen fra året før. Vi matcher først mot årets identnummer, men for å få med alle foretaksnummer fra året før må vi matche en gang til mot feltet gammelt identnummer. Dette fordi ligningskontorene kan ha benyttet et nytt identnummer på samme selskap i det påfølgende års manntall. Årsaken til dette kan være at selskapet har skiftet navn, og for å få manntallet alfabetisk kan det være hensiktsmessig med en endring av identnummeret.

Resultatet av disse kjøringene vil være at noen enheter ikke vil få matche mot fjorårets file. Disse vil vi liste ut. Dette er enheter som er nye av året, dvs. nye etterskuddspliktige. Disse må vi søke på Bedrifts- og fortaksregisteret for påføring av foretaksnummer. Finner vi ikke enhetene her, må vi gi enhetene en næring manuelt om dette er mulig.

### 3.2 Navnelister og kontroll-lister

Kontoret kjører ut fullstendige navnelister over alle etterskuddspliktige på filen med navn og adresse til bruk ved ulike kontroller underveis i prosessen.

LISTE 1 :  
 ETTERSKUDDSPLIKTIGE SKATTYTERE  
 NAVNELISTE

```

-----
KOMM INR  ST   NAVN1   NAVN2   ADR1   ADR2
-----
.....
.....
.....
-----

```

KOMM = Kommunenummer  
 INR = Identnummer  
 ST = Selskapstype  
 NAVN1 = Selskapets/institusjonens navn  
 NAVN2 = Tilleggsopplysninger om skattyterens navn, f.eks. eies av  
 ADR1 = Mellomadresse, gate, vei o.l.  
 ADR2 = Postnummer og sted

Deretter kjøres en høye-beløps-liste. Denne skal inneholde alle etter-skuddspliktige med nettoinntekter over 2. mill. kroner og/eller nettoformuer over 20. mill. kroner. Dette gjøres for å sjekke om det er kommafeil i overføringen av ansettelse fra ligningskontorene til Skattedirektoratet. En må her være oppmerksom på at ved utfylling av blankettene på ligningskontorene blir alle inntektsansettelser utfylte i 100 kr., alle skatter i kr. og alle formuesansettelser i 1 000 kr.. Her har det vist seg at det forekommer feil. Formuer er blitt registrert i kr. istedenfor i 1 000 kr. o.s.v.

LISTE 2 :  
 ETTERSKUDDSPLIKTIGE SKATTYTERE  
 ENHETER MED HØYE BELOP  
 LISTER UT ALLE MED INNTEKTER KOM/STAT > 2 MILLIONER  
 ELLER FORMUE KOM/STAT > 20 MILLIONER  
 ALLE BELOP ER I 100 KRONER

KOMM	INR	ST	KOMMUNE	STAT	REDERI EGEN K	REDERI STAT	SOKKEL	SOKKEL-K	SOKKEL-S
...	...	FORMUE	.....	.....	.....	.....	.....	.....	.....
...	...	INNT	.....	.....	.....	.....	.....	.....	.....
...	...	SKFORM	.....	.....	.....	.....	.....	.....	.....
...	...	SKINNT	.....	.....	.....	.....	.....	.....	.....
...	...	B-SÆR	.....	.....	.....	.....	.....	.....	.....
...	...	FELLSK	.....	.....	.....	.....	.....	.....	.....
...	...	SÆRSK	.....	.....	.....	.....	.....	.....	.....

KOMM = Kommunenummer  
 INR = Identnummer  
 ST = Selskapstype  
 KOMMUNE = Ansettelse og skatter ved kommune- og fylkesskatteligningen.  
 STAT = Ansettelse og skatter ved statsskatteligningen  
 REDERI  
 EGEN K = Ansettelse og skatter for rederivirksomhet ved kommune- og fylkesskatteligningen  
 REDERI  
 STAT = Ansettelse og skatter for rederivirksomhet ved statsskatteligningen  
 SOKKEL = Formuesansettelse, beregningsgrunnlag for særskatt, skatt på formue og særskatt for selskaper skattlagt på sokkelen  
 SOKKEL-K = Ansettelse og skatter etter 23 prosentsregelen på sokkelen  
 SOKKEL-S = Ansettelse og skatter etter 27,8 prosentsregelen på sokkelen  
 FORMUE = Formuesansettelse  
 INNT = Inntektsansettelse  
 SKFORM = Skatt på formue  
 SKINNT = Skatt på inntekt  
 B-SÆR = Beregningsgrunnlag for særskatt  
 FELLSK = Fellesskatt  
 SÆRSK = Særskatt

Den neste kontroll-listen som kjøres, er en liste med alle enheter som er merket med 1 i ferdigberegningsskode-feltet på etterskuddsregisteret. Dette skal være enheter som har fått beregnet skatt av ansettelse manuelt på ligningskontorene. Eksempler her er utenlandske selskaper som har skatteavtaler med Norge. Alle ansettelse skal være null, dvs. at det er bare utfyllt skatter på disse enhetene. Men av erfaring vet vi at dette ikke alltid er tilfelle. I noen tilfelle har enheter ansettelse og ikke skatter. Ved kjøring av skatteberegningssprogrammet må vi ta hensyn til enheter som har ferdigberegningsskode 1 (se avsnitt om skatteberegning). For alle skattytere med ferdigberegningsskode 1 skal det ikke foretas skatteberegning ved skatteberegningssprogrammet. Disse skattyterne vil stå med de ansettelse og skatter som er påført av ligningskontorene. Men her kan det i noen tilfelle være aktuelt å foreta en manuell retting via CICS. Dette kan f.eks. være skattytere som har urimelige ansettelse i forhold til skattene (ansettelse er gitt i hele kroner istedenfor 1 000 kr).



### 3.3 Overføring av etterskuddsregisteret til CICS.

Etter at kontoret har kjørt alle kontroll-lister legger vi filen over på CICS, for å kunne legge inn rettninger av beløp. Når alle beløp er rettet, estraherer vi filen fra CICS for videre behandling.

I CICS har vi laget en rutine hvor vi får opp en og en record med opplysninger om ansettelser, skatter og identer. Bildet i CICS er laget slik at vi får opp alle opplysninger på skjermen i ett og samme bilde. Feltet 'Meld' i bildet, er et meldingsfelt hvor vi får opp melding hvis f.eks. foretaksnummer/næring er feil.

BILDE I CICS :

```

-----
                ETTERSKUDDSPLIKTIGE SKATTYTERE

KOMM ....  INR .....  ST ..  NÆRING .....  FORETAK .....

                KOMMUNE      STAT      SOKKEL      SOKKEL-K      SOKKEL-S

FORMUE      .....      .....      .....      .....      .....
INNT        .....      .....      .....      .....      .....
SKINNT      .....      .....      .....      .....      .....
BSÆR        .....      .....      .....      .....      .....
FELLSK      .....      .....      .....      .....      .....
SÆRSK       .....      .....      .....      .....      .....
REDFOR      .....      .....      .....      .....      .....
REDINN      .....      .....      .....      .....      .....
RSKFOR      .....      .....      .....      .....      .....
RSKINN      .....      .....      .....      .....      .....
REDFSK      .....      .....      .....      .....      .....

Navnl       .....

MELD:       .....
-----

```

### 3.4 Sjekking av ansettelses- og skattefelt

Noen selskapstyper er svært spesielt ført på etterskuddsregisteret. Dette gjelder andelsmeierier, samvirkeforetak og sparebanker. Her har det vært gjort mange feilføringer på ligningskontorene. Se vedlegg 6 fra 'Etterskuddsblankettene 1984. Veiledning og instruks'. Man må være oppmerksom på at instruksene forandrer seg fra år til år, noe som gjør arbeidet og skatteberegningen svært krevende.

Et av problemene er at 'formue alle kommuner' for andelsmeierier og sparebanker er ført i feltet 'formue stat rederi'. Dette fører blant annet til at vi må selektere ut disse selskapstypene ved produksjon av totaltall for formue ved statsskatteligningen.

### 3.5 Skatteberegning

Da det ikke er foretatt skatteberegning av alle etterskuddspliktige på det tidspunkt vi får overført data fra Skattedirektoratet, gjør vi vår egen skatteberegning på hele massen. Skatteberegningsprogrammet er konstruert slik at vi lister de enhetene hvor skatten på filen ikke er i samsvar med skattereglene. I de tilfeller hvor vi har avvik, blir skatten rettet slik at den er i samsvar med skattereglene. Er skatten i samsvar med skattereglene, blir det ikke foretatt noen rettinger.



Programmet er også ordnet slik at det skal være enkelt å justere skattereglene i programmet fra år til år.

Skatteberegningsprogrammet er foreløpig bare testet på 1983-versjonen av etterskuddsregisteret. Det ble ikke benyttet på 1984-versjonen da programmet ikke var ferdig til eventuelle rettinger måtte foretas. De rettinger som er foretatt på 1984-versjonen, er gjort manuelt. 1985 versjonen av registeret hadde relativt få feil, noe som ikke tilsier bruk av skatteberegningsprogram.

### 3.6 Produksjonsfile 1

Når skatteberegning er foretatt (maskinelt eller manuelt), er kontoret kommet så langt i prosessen med etterskuddsregisteret at vi har en ferdig produksjonsfile for alle tabeller med unntak av tabeller etter næring og institusjonell sektor.

Filen vil nå også være ferdig til bruk i 'Oversikten over skatteligningen'.

### 3.7 Oppdatering og påføring av foretaksnummer og næring

Parallelt med arbeidet foran, vil man kunne søke på bedrifts- og foretaksregisteret via micro-fich etter foretaksnummer til nye enheter på filen. CICS-rutina kan så benyttes til å påføre filen korrekt foretaksnummer og/eller næring på rett identnummer. Det vil i første rekke kun være nye enheter vi bestreber oss på å oppdatere nå da kontoret på 1983-versjonen har gjennomgått hele massen.

Alle enhetene vi finner et foretaksnummer til, vil få næringen til den aktuelle enheten på B & F- registeret. Restmengden vil kunne deles i tre typer enheter. Enheter med selskapstype som sier noe om hvilken næring enheten driver, enheter som utfra navnet gir oss informasjon om hvilken næring enheten driver innenfor og enheter som hverken kan identifiseres med foretaksnummer, selskapstype eller navn. Den siste gruppen enheter vil få næring 00000 eller uoppgitt.

Eksempel på enheter som lar seg næringskode utfra selskapstype, er enheter med selskapstype 05 (rederier) som får næring 71210. Eller enheter med selskapstype 96 (utenlandske aksjonærer), 22 (utenlandske styremedlemmer), 86 (utenlandske aksjeselskaper) og 87 (utenlandske forsikringsselskaper) som alle gis næring 97000. Dette er en næring 13. kontor har opprettet for å skille utenlandsk virksomhet skattlagt i Norge fra norsk virksomhet.

Eksempel på enheter som lar seg næringskode utfra navn, er f.eks. H. Hansens kolonial A/S som får næring 62200. Eller ..... Invest A/S som blir gitt næring 81029. Denne manuelle næringskodingen blir bare gjort dersom vi ikke kan gi enheter næring via foretaksnummer eller selskapstype.

Når arbeidet med oppdateringen er ferdig, må den oppdaterte versjonen i CICS matches mot den skatteberegnete versjon ( eller så får vi kjøre skatteberegningen en gang til på den oppdaterte versjon i CICS).

### 3.8 Matching mot B & F- registeret

Nå kjøres etterskuddsregisteret mot bedrifts- og foretaksregisteret for påføring og/eller oppdatering av næring. Se vedlagt kjøreplan og beskrivelse av selve matchingen og dens forutsetninger. Se også filebeskrivelse av B & F- registeret i vedlegg 2 side 17.

## 4. Noen totaltall fra etterskuddsregisteret 1983 og 1984

Etterskuddsregisteret 1983 og 1984 består av opplysninger om henholdsvis 95 257 og 101 898 etterskuddspliktige fordelt på selskapstyper som under:

SELSKAPS- TYPE (SKATTEREGEL)		1983	1984
KODE	BETEGNELSE		
00	Uoppgitt	3 904	5 390
01	Vanlige aksjeselskaper	53 239	57 357
02	Aksjeselskaper med skip som bivirksomhet	166	166
04	Fangst og bergingsvirksomhet	89	92
05	Skipsaksjeselskaper	1 660	1 725
07	Skipsmegleraksjeselskaper og flyselskaper	111	106
08	Aksjebanker og forsikringsselskaper	83	91
09	Oljeutvinningselskaper	70	70
10	Utenby(gd)s aksjeselskaper	11 306	12 138
20	Aksjefond	9	9
21	Selgende gruppe	197	128
22	Utenlandske styremedlemmer	235	216
31	Gjensidige livsforsikringsselskaper	21	17
41	Sparebanker	277	243
42	Gjensidige skadeforsikringsselskaper	37	40
51	Boligselskaper	5 757	5 807
61	Kraftselskaper/ledningsnett	1 190	1 382
65	Andel smeierier	55	54
66	Forbruksforeninger, innkjøps- og salgslag/ samvirkeforetak	2 084	1 922
71	Innenby(gd)s institusjoner	1 132	1 094
72	Innenby(gd)s foreninger	781	756
73	Innenby(gd)s pensjonsfond	41	37
75	Utenby(gd)s livsforsikringsselskaper	7	15
76	Utenby(gd)s inst. og foreninger	888	845
77	Utenby(gd)s samvirkeforetak	572	495
78	Utenby(gd)s pensjonsfond	3	2
81	Konsignasjonslager	4	-
86	Utenlandske aksjeselskaper	693	729
87	Utenlandske forsikringsselskaper	39	37
91	Utenby(gd)s fangst og bergingsvirks.	71	67
92	Utenby(gd)s skipsaksjeselskaper	9 925	10 098
93	Utenby(gd)s sparebanker	304	349
94	Utenby(gd)s andel smeierier	307	421
Alle		95 257	101 898

## 5. Selgende gruppe eller gevinst på betydelig aksjesalg

På Etterskuddsregisteret 1984 finnes et nytt felt for 'Gevinst på betydelig aksjesalg'. Dette er knyttet til skattyterne som har hatt slike salg i inntektsåret. Men skattyteren kan selv velge om han vil skattlegges som Selgende gruppe eller med 30 prosent av 'Gevinst på betydelig aksjesalg'. Se vedlegg om skatteregler/selskapstyper. På filen finnes i alt 128 Selgende grupper og 129 skattytere har skatt på 'Gevinst på betydelig aksjesalg' inntektsåret 1984. Se file-beskrivelse i vedlegg 1 side 14.

Dette med valgfrihet for skattlegging som selgende gruppe eller skatt på gevinst av betydelig aksjesalg, er kun en overgangsordning (se Statskattedevtaket 1984 paragraf 5 punkt 5 og Skatteloven paragraf 54 annet ledd).

1985 versjonen inneholdt mange feilføringer på dette feltet. Vi må derfor liste alle enheter med 'skatt på betydelig aksjesalg'.

Selgende gruppe:

	1983	1984
Antall selgende grupper ..	197	128
Inntekt kommune .....	9 703 000 kr	9 488 500 kr
Inntekt stat .....	8 883 900 kr	9 164 500 kr
Inntektsskatt kommune .	1 999 177 kr	1 985 508 kr
Fellesskatt .....	192 198 kr	188 072 kr
Inntektsskatt stat ....	1 449 613 kr	1 174 277 kr

Gevinst på betydelig aksjesalg 1984:

Antall skattytere .....	129
Gevinst på betydelig aksjesalg .....	21 626 300 kr
Skatt på betydelig aksjesalg (30%) ..	6 467 850 kr

6. Tabellproduksjon

Det er kun laget tabeller til Statistisk uhefte foruten tabeller på bestilling fra Seksjon for nasjonalregnskap og Finansdepartementet. Planen er at kontoret i løpet av 1987 skal komme med en NOS-publikasjon for etterskuddspliktige i samband med utvalgsundersøkelsen for 1985. Her vil kontoret da ha tall fra både undersøkelsen og skatteligningen for 1985.

Vi har et stort problem angående tabellproduksjon fra etterskuddsregisteret. Tallene er for store til å kunne brukes direkte i TAB68. Dette har gjort at vi har laget tabell-matrisene ved hjelp av Easytrieve Plus, noe som har forårsaket relativt mye redigeringsarbeid.

## 7. Noen hovedresultater fra ligningen 1983 og 1984

Sokkeldata:

Tabell 1. Etterskuddspliktige skattytere skattelagt etter petroleums-skatteloven. Ansettelse og skatter etter selskapstype. 1983 og 1984

	Antall etterskuddspliktige		I alt	Vanlige aksjeselskaper	Utenlandske aksjeselskaper
	I			1 000 kr	I
Nettoformue sokkel 1983 .....	34	18 915 345		18 703 004	212 341
Nettoformue sokkel 1984 .....	25	19 355 665		19 265 665	90 000
Nettoinntekt sokkel (23 prosents regelen) 1983 ..	173	34 186 408		33 802 830	383 578
Nettoinntekt sokkel (23 prosents regelen) 1984 ..	180	41 528 852		40 892 751	636 101
Nettoinntekt sokkel (27,8 prosents regelen) 1983.	172	28 636 062		28 252 761	383 301
Nettoinntekt sokkel (27,8 prosents regelen) 1984.	183	35 290 405		34 652 722	637 683
Beregningsgrunnlag for særskatt 1983 .....	12	29 985 914		29 985 914	-
Beregningsgrunnlag for særskatt 1984 .....	13	35 619 089		35 619 089	-
Skatt på nettoinntekt sokkel K (23 prosents regelen) 1983 ..	173	7 862 907		7 774 684	88 223
Skatt på nettoinntekt sokkel (23 prosents regelen) 1984 ..	178	9 551 723		9 405 333	146 390
Skatt på nettoinntekt sokkel S (27,8 prosents regelen) 1983.	172	8 421 297		8 314 698	106 599
Skatt på nettoinntekt sokkel (27,8 prosents regelen) 1984.	179	10 275 348		10 097 967	177 381
Særskatt sokkel 1983 .....	12	10 495 070		10 495 070	-
Særskatt sokkel 1984 .....	13	12 466 681		12 466 681	-
Sum inntektsskatt sokkel 1983	173	26 779 274		26 584 452	194 822
Sum inntektsskatt sokkel 1984	179	32 293 752		31 969 981	323 771
Skatt på nettoformue 1983 ...	34	94 577		93 515	1 062
Skatt på nettoformue 1984 ...	23	77 422		77 062	360
Sum skatt sokkel 1983 .....	188	26 873 851		26 677 967	195 884
Sum skatt sokkel 1984 .....	187	32 371 174		32 047 043	324 131

Tall fra kommune- og fylkesskatteligningen:

Tabell 2. Etterskuddspliktige skattytere ved kommune- og fylkes-  
skatteligningen . Totaltall 1983 og 1984. 1 000 kroner

	1983		1984	
	Antall skatt- ytere	Beløp	Antall skatt- ytere	Beløp
<b>Formue</b>				
Nettoformue .....	9 200	43 230 838	9 330	50 482 111
Skatt på nettoformue .	9 200	397 556	9 330	425 729
<b>Inntekt</b>				
Nettoinntekt .....	37 863	12 048 697	39 981	13 975 314
Skatt på nettoinntekt.	37 863	2 508 351	39 981	2 906 203

Tall fra statsskatteligningen:

Tabell 3. Etterskuddspliktige skattytere ved statsskatteligningen  
eksklusive selskaper skattlagte etter petroleumsskatte-  
loven. 1983 og 1984. 1 000 kroner

	1983		1984	
	Antall skatt- ytere	Beløp	Antall skatt- ytere	Beløp
<b>Formue</b>				
Nettoformue .....	35 236	75 449 144	37 889	93 482 111
Skatt på nettoformue .	35 236	368 433	37 889	363 129
<b>Inntekt</b>				
Nettoinntekt .....	26 613	8 000 723	28 661	9 423 878
Skatt på nettoinntekt.	26 613	2 203 967	28 661	2 595 804
Fellesskatt .....	35 381	237 125	37 215	277 626

Tabell 4. Etterskotspliktige skattyttarar etter inntektstrinn ved statsskattelikninga. Absolutte tal. 1983

Netto inntekt kr.	1)			2)			3)		
	Skattyttarar Antall	Pst.	Netto formue Mill.kr.	Pst.	Netto inntekt Mill.kr.	Pst.	Statsskatt Mill.kr.	Pst.	
I alt .....	40 242	100,0	94 359,8	100,0	36 636,8	100,0	29 611,7	100,0	
0	13 457	33,4	13 952,4	14,8	-	0,0	69,1	0,2	
100- 4 900	3 568	8,9	754,7	0,8	9,6	0,0	6,7	0,0	
5 000- 9 900	2 657	6,6	508,0	0,5	19,3	0,1	7,9	0,0	
10 000- 19 900	3 368	8,4	818,7	0,8	48,3	0,1	17,7	0,1	
20 000- 49 900	5 176	12,9	1 965,6	2,1	169,2	0,5	58,6	0,2	
50 000- 99 900	3 739	9,3	2 429,0	2,6	265,0	0,7	89,9	0,3	
100 000- 199 900	3 127	7,8	3 408,7	3,6	440,0	1,2	148,6	0,5	
200 000- 499 900	2 816	7,0	6 296,8	6,7	892,9	2,4	300,6	1,0	
500 000- 999 900	1 135	2,8	5 433,3	5,8	785,9	2,2	264,7	0,9	
1 000 000-1 999 900	610	1,5	5 672,7	6,0	851,5	2,3	286,8	1,0	
2 000 000-4 999 900	344	0,8	6 780,0	7,2	1 061,9	2,9	349,0	1,2	
5 000 000-	245	0,6	46 339,9	49,1	32 093,2	87,6	28 012,1	94,6	

1) Etterskotspliktige som har betalt skatt av nettoinntekt og/eller nettoformue ved statsskattelikninga inkludert selskap skattelagde etter petroleumsskattelova.

2) Netto inntekt for selskaper skattelagde etter petroleumsskattelova er lik netto inntekt sokkel (27,8 prosents regelen) dersom denne er større enn 0, elles er den lik netto inntekt sokkel (23 prosents regelen). Dersom begge desse er 0, er berekningsgrunnlaget for særskatt nytta.

3) Omfattar skatt på inntekt og formue og fellesskatt til skattefordelingsfondet for dei selskapa som det er utlikna skatt for til staten av inntekt og/eller formue.

Tabell 5. Etterskotspliktige skattyttarar etter inntektstrinn ved statsskattelikninga. 1984.

Netto inntekt kr.	1)			2)			3)		
	Skattyttarar Talet på	Pst.	Netto formue Mill.kr.	Pst.	Netto inntekt Mill. kr.	Pst.	Statsskatt Mill. kr.	Pst.	
I alt .....	43 426	100,0	113 295,6	100,0	50 957,5	100,0	35 521,2	100,0	
0	14 637	34,7	16 868,0	14,9	-	0,0	64,7	0,2	
100- 4 900	3 891	9,0	754,0	0,7	10,6	0,0	6,1	0,0	
5 000- 9 900	2 884	6,6	613,0	0,5	20,9	0,0	8,2	0,0	
10 000- 19 900	3 594	8,3	901,2	0,8	51,7	0,1	18,3	0,1	
20 000- 49 900	5 398	12,4	2 134,1	1,9	177,8	0,4	59,8	0,2	
50 000- 99 900	4 101	9,4	2 796,9	2,5	289,3	0,6	97,1	0,3	
100 000- 199 900	3 298	7,6	3 721,2	3,3	464,2	0,9	155,4	0,4	
200 000- 499 900	3 005	6,9	7 133,6	6,3	940,2	1,9	311,0	0,9	
500 000- 999 900	1 283	3,0	5 869,5	5,2	898,3	1,8	297,6	0,8	
1 000 000-1 999 900	644	1,5	5 501,3	4,9	886,2	1,7	292,1	0,8	
2 000 000-4 999 900	420	1,0	8 235,4	7,3	1 261,6	2,5	412,3	1,2	
5 000 000-	271	0,6	58 768,7	51,9	45 956,5	90,2	33 798,7	95,2	

1) Etterskotspliktige som har betalt skatt av nettoinntekt og/eller nettoformue ved statsskattelikninga inkludert selskap skattelagde etter petroleumsskattelova.

2) Netto inntekt for selskap skattelagde etter petroleumsskattelova er lik størstebeløp av inntekt sokkel (27,8 prosents regelen), nettoinntekt sokkel (23 prosents regelen) eller berekningsgrunnlaget for særskatt sokkel.

3) Omfattar skatt på formue og inntekt og fellesskatt til skattefordelingsfondet for dei selskapa som det er utlikna skatt for til staten av inntekt og/eller formue.

## VEDLEGG 1.

STATISTISK SENTRALBYRÅ

DATO: 27/09-85

SIDENR: 1/1

\*\*\*\*\*

\*\*\*\*\*

\*\* F I L E B E S K R I V E L S E \*\*

\*\*\*\*\*

\*\*\*\*\*

=====

OPPDRAK:

13 KONTOR

-----

STAT.NR/OPPDRAKSGIVER:

3508 / 13 KONTOR

-----

FILENAVN:

ETTERSKUDDSPLIKTIGE SKATTEYTERE  
ORIGINAL DATA

-----

FILEOMFANG:

ALLE ETTERSKUDDSPLIKTIGE (OGSA NULLSKATTEYTERE) 1983/84 TYPE

-----

PROSJEKT NR.: 289

HOVEDNUMMER: A891U1

-----

E FLT POS. FOR- ANT.  
N NR. FRA-TIL MAT POS. FELTBESKRIVELSE KODELISTE  
H

-----

1 9 8 3 versjonen  
FOR UTG. A1

A1 = ORDINÆR DATA

1 -	4	AN	(4)	KOMMUNENUMMER
5 -	11	AN	(7)	LØPENUMMER
12 -	18	AN	7	GAMMELT LØPENUMMER (FORRIGE AR)
19 -	30	N	12	F I L L E R
31 -	32	X	2	SELSKAPSTYPER
33 -	62	X	30	NAVN1
63 -	92	X	30	NAVN2
93 -	122	X	30	ADRESSE1
123 -	152	X	30	ADRESSE2
153 -	153	X	1	FERDIGBEREGNET
				1 = FERDIGBEREGNET
				3 = FORHANDSLIGNET
				5 = UFORANDRET
154 -	154	X	1	HVILENDE SELSKAP ( = 1 )
155 -	156	X	1	FORH SKATT UTEN MAKKER( = 1 )
156 -	166	SN	11	FORMUE KOMMUNE
167 -	177	SN	11	FORMUE STAT
178 -	188	SN	11	INNTEKT KOMMUNE
189 -	199	SN	11	INNTEKT STAT
200 -	210	SN	11	INNTEKT EGEN KOMMUNE
				REDERI, SPAREBANK, ANDELSMEIER
211 -	221	SN	11	FORMUE EGEN KOMMUNE
				SPAREBANK, ANDELSMEIERI
222 -	232	SN	11	INNTEKT ALLE KOMMUNER
				REDERI, SPAREBANK, ANDELSMEIER
233 -	243	SN	11	FORMUE STAT REDERI
				FORMUE ALLE KOMMUNER
				SPAREBANK, ANDELSMEIERI

244 - 254	SN	11	INNTEKT STAT
			REDERI, ANDELSMEIERI
255 - 265	SN	11	FORMUE SOKKEL
266 - 276	SN	11	INNTEKT SOKKEL KOMMUNE
277 - 287	SN	11	INNTEKT SOKKEL STAT
288 - 298	SN	11	BEREGNINGSGRUNNLAG SÆRSKATT
299 - 309	SN	11	SKATT FORMUE KOMMUNE
310 - 320	SN	11	SKATT FORMUE STAT
321 - 331	SN	11	SKATT INNTEKT KOMMUNE
332 - 342	SN	11	SKATT INNTEKT STAT
343 - 353	SN	11	FELLESSKATT
354 - 364	SN	11	SKATT INNTEKT EGEN KOMMUNE REDERI
365 - 375	SN	11	SKATT FORMUE EGEN KOMMUNE REDERI
376 - 386	SN	11	SKATT INNTEKT ALLE KOMMUNER REDERI
387 - 397	SN	11	SKATT FORMUE STAT REDERI
398 - 408	SN	11	SKATT INNTEKT STAT REDERI
409 - 419	SN	11	FELLESSKATT REDERI
			REDERI, SPAREBANK, ANDELSMEIERI
420 - 430	X	11	FILLER
431 - 441	SN	11	SKATT FORMUE SOKKEL
442 - 452	SN	11	SKATT INNTEKT SOKKEL KOMMUNE
453 - 463	SN	11	SKATT INNTEKT SOKKEL STAT
464 - 474	SN	11	SÆRSKATT SOKKEL
475 - 485	SN	11	SUM SKATT

\*\*\*\*\*

1 9 8 4 versjonen

FOR UTG. A1

A1 = ORDINÆR DATA

1 - 4	AN	(4)	KOMMUNENUMMER
5 - 11	AN	(7)	LØPENUMMER
12 - 18	AN	7	GAMMELT LØPENUMMER (FORRIGE ÅR)
19 - 25	AN	7	F I L L E R
26 - 30	AN	5	F I L L E R
31 - 32	X	2	SELSKAPSTYPE
33 - 62	X	30	NAVN1
63 - 92	X	30	NAVN2
93 - 122	X	30	ADRESSE1
123 - 152	X	30	ADRESS2
153 - 153	X	1	FERDIGBEREGNET
			1 = FERDIGBEREGNET
			3 = FORHANDSLIGNET
			5 = UFORANDRET
154 - 154	X	1	HVILENDE SELSKAP ( = 1 )
155 - 156	X	1	FORH SKATT UTEN MAKKER( = 1 )
156 - 166	SN	11	FORMUE KOMMUNE
167 - 177	SN	11	FORMUE STAT
178 - 188	SN	11	INNTEKT KOMMUNE
189 - 199	SN	11	INNTEKT STAT
200 - 210	SN	11	INNTEKT EGEN KOMMUNE
			REDERI, SPAREBANK, ANDELSMEIERI
211 - 221	SN	11	FORMUE EGEN KOMMUNE
			SPAREBANK, ANDELSMEIERI
222 - 232	SN	11	INNTEKT ALLE KOMMUNER
			REDERI, SPAREBANK, ANDELSMEIERI
233 - 243	SN	11	FORMUE STAT REDERI
			FORMUE ALLE KOMMUNER
			SPAREBANK, ANDELSMEIERI



244 -	254	SN	11	INNTEKT STAT
				REDERI, ANDELSMEIERI
255 -	265	SN	11	FORMUE SOKKEL
266 -	276	SN	11	INNTEKT SOKKEL KOMMUNE
277 -	287	SN	11	INNTEKT SOKKEL STAT
288 -	298	SN	11	BEREGNINGSGRUNNLAG SÆRSKATT
299 -	309	SN	11	GEVINST-BETYDELIG AKSJESALG
310 -	320	SN	11	SKATT FORMUE KOMMUNE
321 -	331	SN	11	SKATT FORMUE STAT
332 -	342	SN	11	SKATT INNTEKT KOMMUNE
343 -	353	SN	11	SKATT INNTEKT STAT
354 -	364	SN	11	FELLESSKATT
365 -	375	SN	11	SKATT INNTEKT EGEN KOMMUNE REDERI
376 -	386	SN	11	SKATT FORMUE EGEN KOMMUNE REDERI
387 -	397	SN	11	SKATT INNTEKT ALLE KOMMUNER REDERI
398 -	408	SN	11	SKATT FORMUE STAT REDERI
409 -	419	SN	11	SKATT INNTEKT STAT REDERI
420 -	430	SN	11	FELLESSKATT REDERI
				REDERI, SPAREBANK, ANDELSMEIERI
431 -	441	X	11	FILLER
442 -	452	SN	11	SKATT FORMUE SOKKEL
453 -	463	SN	11	SKATT INNTEKT SOKKEL KOMMUNE
464 -	474	SN	11	SKATT INNTEKT SOKKEL STAT
475 -	485	SN	11	SÆRSKATT SOKKEL
486 -	496	SN	11	SKATT PÅ BETYDELIG AKSJESALG
497 -	507	SN	11	SUM SKATT

\*\*\*\*\*

## VEDLEGG 2.

BEDRIFTS- OG FORETAKSREGISTERET  
Mikrofilm

\*\*\*\*\*

FILBESKRIVELSE

Oppdrag : Bedrifts- og foretaksregister  
Filnavn : Situasjonsfile, ny 1976, utgave 2  
Fileomfang : Foretak og bedrifter

Feltnr.	Pos/ord fra til	Feltbeskrivelse
1	1- 7	Identnr. med kontrollsiffer
	8- 13	Dato for identnr.
2	14- 48	Navn
32	49- 68	Karakteristikk som angir virksomhetens art
	69- 74	Dato for navn, karakteristikk
3	75- 94	Gate- og veiadresse
4	95-112	Postnummer og sted
	113-118	Dato for adresse (også for kommunekode)
5	119	Registerenhetstype '0 = enkeltbedrifts(enbedriftsforetak) 1 = foretaksenhet i flerbedriftsforetak 2 = hovedfilialbedrift i flerbedriftsforetak 3 = annen filialbedrift i flerbedriftsforetak 4 = hjelpefilialbedrift i flerbedriftsforetak
		Fra årsskifte 1984-1985 vil det bli opprettet flere koder for registerenhetstype.
6	120-125	Dato for registerenhetstype
	126	Enhetens tilstand Tilstandskoder: 0 = investeringsbedrift, under oppbygging 1 = stor industribedrift, midlertidig ute av drift 2 = annen bedrift, midlertidig ute av drift 3 = proformabedrifter, registrert for beskytte varemerker eller firmanavn 4 = opphørt, vanlige bedrifter 5 = opphørt, kopierte enhetsbedriftsforetak og registerenhetstype 1 (foretaksenheter) 9 = i ordinær drift
	127-132	Dato for tilstand
7	133-139	Foretaksnr. med kontrollnummer
	140-145	Dato for foretaksnr.
8	146-149	Kommunekode Registerenhetstype 1 skal ha samme kommunekode som registerenhetstype 2. Det kan være uoverensstemmelser mellom postkoden og kommunekoden hvis: a) postverkets ombæringsdistrikt krysser kommunegrensen b) enheten har kontorfellesskap med andre utenfor kommunen
10	150-153	Sysselsetting (antall utførte årsverk, og omfatter eiere, familiemedlemmer og ansatte)
	154-159	Dato for sysselsetting

11	160-167	Omsetting i 1000kr. Ulike begreper i ulike næringer. Se også i utgaven av 'Det sentrale bedrifts- og foretaksregisteret' juli 1984
	168-173	Dato for omsetting
12	174	Eierforhold
		Koder for eierforhold:
		0 = enkeltperson
		1 = ansvarlig selskap (har 2 eller flere eiere)
		2 = aksjeselskap (har A/S, L/L, aksjeselskap eller lutlag i navnet
		(3 = kommandittselskap)
		A = kommandittselskap (har K/S i navnet)
		4 = andelslag (har A/L, S/L, P/L, andelslag, samvirke, borettslag e.l. i navnet)
		5 = institusjon, forening, sparebanker
		6 = stat
		7 = kommune, fylkeskommune
		8 = annet
		9 = uoppgitt
	175-180	Dato for eierforhold
13	181	Indikasjon for 5.kontor
35	182-183	Institusjonell sektorkode, 3.kontor
36	184	Delstatistikk, 3. kontor
37	185	Listegruppe, 3. kontor
38	186	Avgangsar , 3. kontor
15	187	Områdekoder for elektrisitetsstatistikk
16	188	Utenlandsk kapital
17	189	Offentlige bedrifter
18	190	Kraftproduksjon / ikke kraftproduksjon
26	191	Skjematype for 7. kontor
27	192-196	Næringskode
	197-202	Dato for næringskode
	203-207	Blanke posisjoner
28	208-209	Merke for delregister og uttak
	210-215	Dato for delregister
25	216	5. kontors spesielle storbedrifts kode
29	217-225	Momsnr.
	226-231	Dato for momsnr.
30	232-251	Forsendelsesadresse
31	252-269	Forsendelsespostnummer og sted

VEDLEGG 3.

STATISTISK SENTRALBYRÅ  
STANDARD DOKUMENTASJONSBLANKETT

Stat.nr. 3508	Prosjektnr.	Diagramnr.	Filnavn	Modell	Side 1 av 1
Omfatter: ETtersk p�letteige Inn i systemet kontroll p� INR				Dato 23/2-87	Sign. MVD/KJP

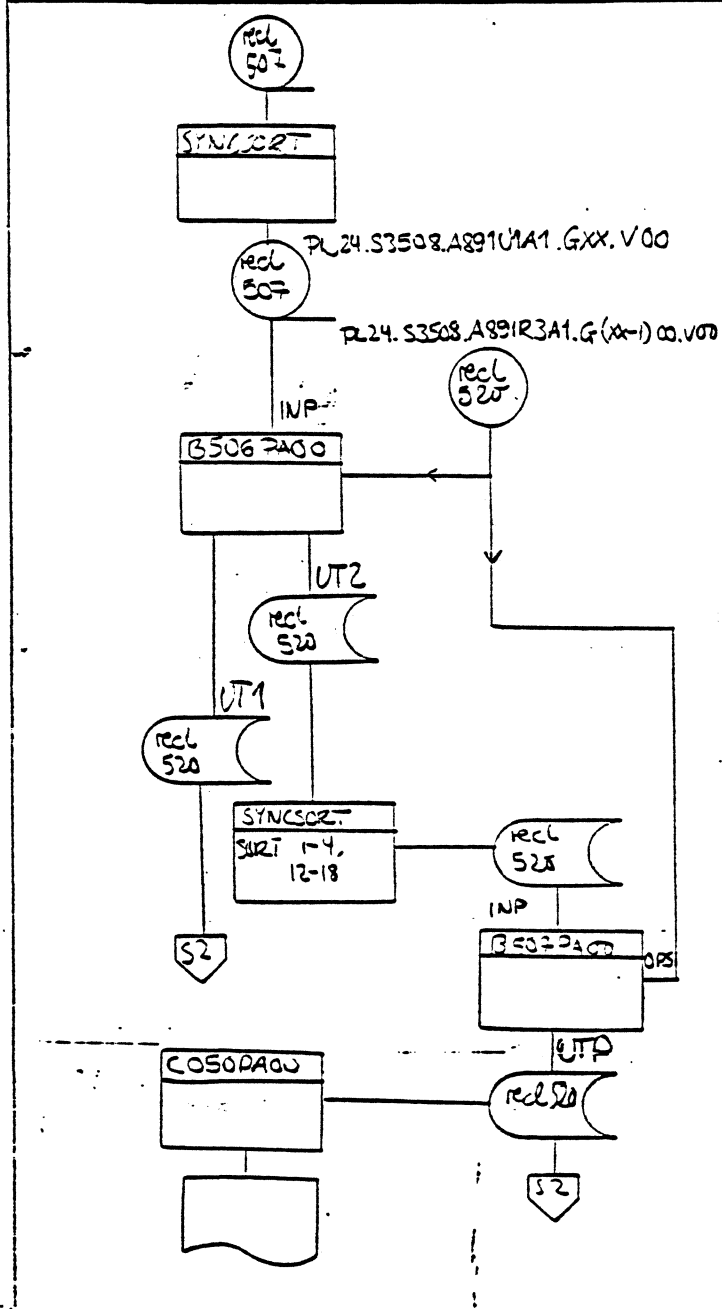

Kommentarer  
Originaldata fra Skattedir.  
Sort Komm x INR  
xx = aktuelt  r  
Femte  rs fil siste versjon

Fila s rkes p  gml INR og sjekkes p  nytt SYNCOR2 og B507PA00 ligger begge i JCL B507PA00

Lister fortale uten makker  
Den i h ngter fil referans f. nr. fra Def. nyhet.

VEDLEGG 4.

STATISTISK SENRALSVRÅ  
STANDARD DOKUMENTASJONSBLANKETT

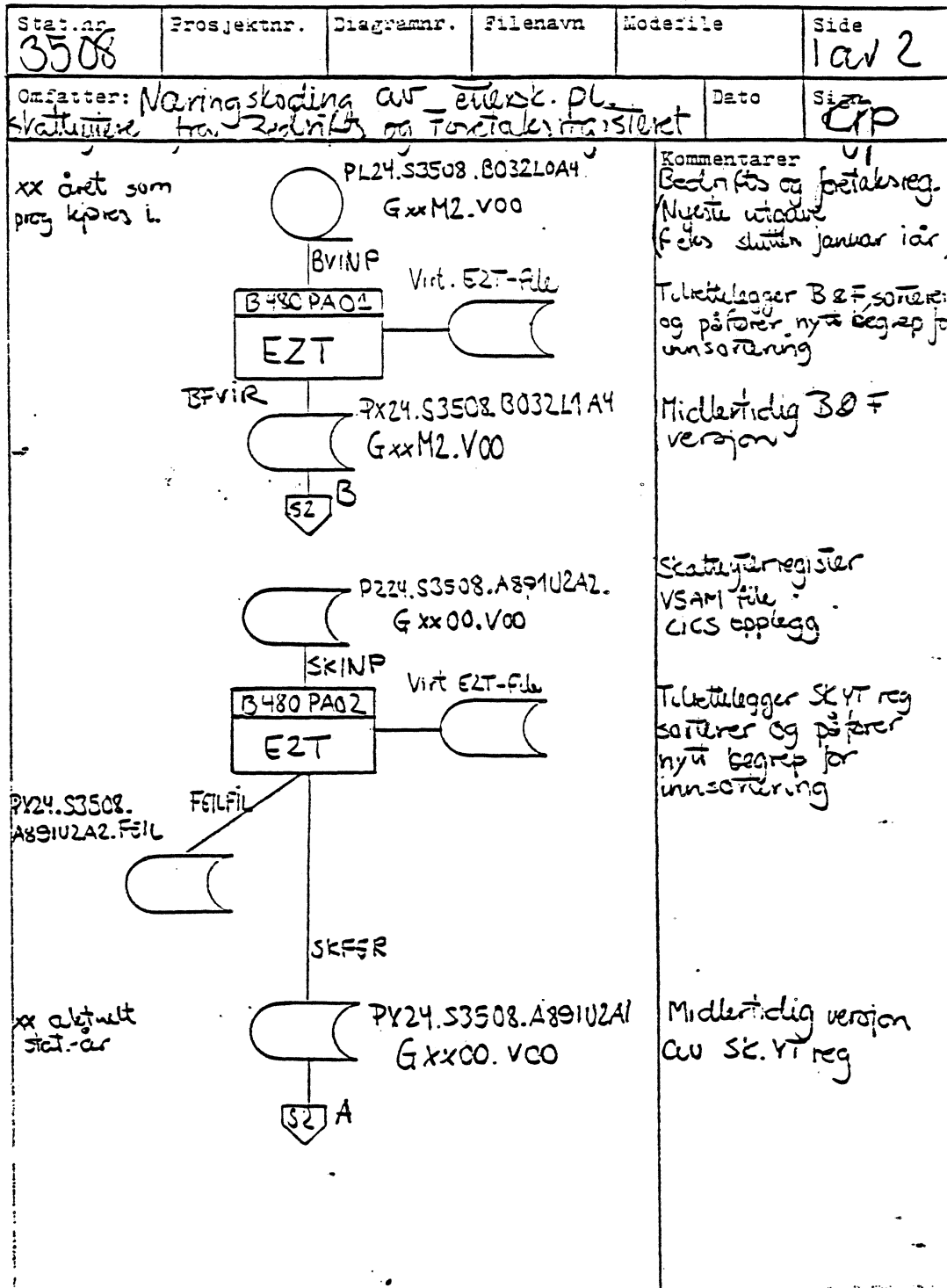

STATISTISK SENTRALBYRÅ  
STANDARD DOKUMENTASJONSBELÅNGETT

Stat.nr. 3508	Prosjektnr.	Diagramnr.	Filnavn	Moderfile	Side 2 av 2
Omfatter: Næringskode av etersk og skatteutv.				Dato 8/4-87	Sign. Kjo

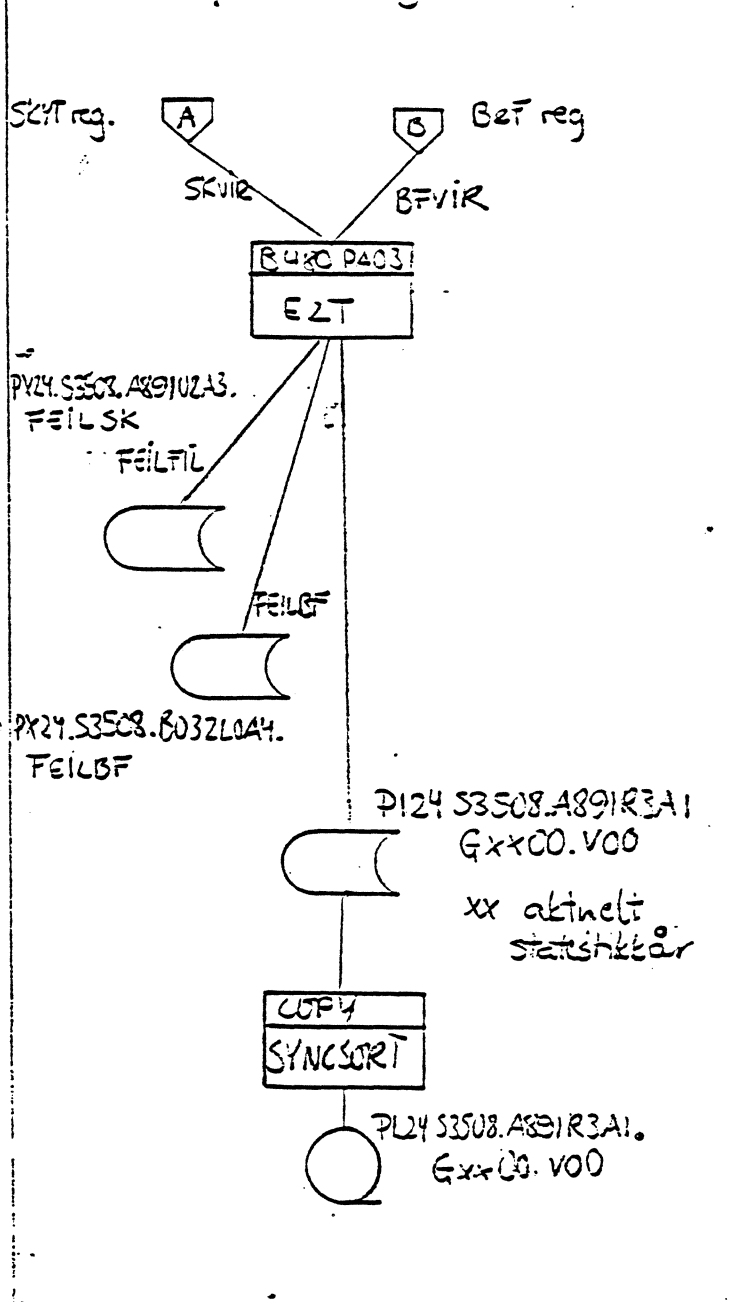

Kommentarer  
01

Se forrige side

Matcher B&F og SKYT. Overfører sektorcode, tilstand og leder innved forbering

Feilfiler SKYT reg og B&F reg

Skatteexter registrert på part nering

## VEDLEGG 5.

DOKUMENTASJON AV KJØREPLAN FOR MATCHING AV ETTERSKUDDSREGISTRET MOT  
BEDRIFTS- OG FORETAKSREGISTRET. 27.01.1986.  
JCL-OPPSETT OG PROGRAMMER.  
LAGET AV KJELL PETERSEN

- A) LK24PER.PROD.JCL(ALINK) ER ET JCL-OPPSETT FOR KOMPILERING AV  
EASY-TRIVE PROGRAMMER FØR KJØRING.

```
//LK24PERK JOB (3508),'SMOGELI',MSGLEVEL=(1,1),
//*          =====
//          CLASS=A,MSGCLASS=X,NOTIFY=LK24PER
/*ROUTE PRINT RMT5
/*JOBPARM LINECT=43
//COMP      EXEC PGM=EZTPA00
//SYSPRINT DD  SYSOUT=*
//EZTVFM    DD  UNIT=3375,VOL=SER=WORK01,SPACE=(4096,(500,900),,,ROUND)
//PANDD     DD  DSN=SSB1.EASYPLUS.MACLIB,DISP=SHR
//SYSLIN    DD  UNIT=3375,SPACE=(800,(50,50)),DISP=(,PASS),
//          DSN=&&SYSLIN
//SYSIN     DD  DSN=LK24PER.PROD.JCL(B480PA03),DISP=SHR
//*          =====
//LKED      EXEC PGM=IEWL,COND=(12,LE)
//SYSPRINT DD  SYSOUT=*
//SYSUT1    DD  UNIT=SYSDA,SPACE=(6144,(50,50),,,ROUND)
//SYSLIN    DD  DSN=&&SYSLIN,DISP=(OLD,DELETE)
//SYSLMOD   DD  DSN=SSB1.BATCH.TESTLIB,DISP=SHR
```

- B) LK24PERG.PROD.JCL(B480PA01) ER ET JCL-OPPSETT FOR SORTERING AV  
BEDRIFTS- OG FORETAKSREGISTRET.

```
//LK24PERG JOB (3508),'SMOGELI',MSGLEVEL=(1,1),TIME=30,
//*          ffff
//          CLASS=T,MSGCLASS=X,NOTIFY=LK24PER
/*ROUTE PRINT RMT5
/*JOBPARM LINES=65
** HUSK Å KOMPILERE PROGRAMMET MED ALINK **
//EZT1      EXEC PGM=B480PA01,TIME=30
//*          ffffffff
//STEPLIB   DD  DSN=SSB1.BATCH.PRODLIB,DISP=SHR
//BVINP     DD  DSN=PL24.S3508.B032LOA4.G85M2.V00,DISP=OLD
//BFVIR     DD  DSN=PX24.S3508.B032L1A4.G85M2.V00,
//          DISP=(,CATLG,DELETE),
//          UNIT=3375,
//          DCB=(RECFM=FB,LRECL=35,BLKSIZE=18900),
//          SPACE=(18900,(1000,2000),RLSE)
//EZTVFM    DD  UNIT=3375,SPACE=(4096,(3000,5000),,,ROUND)
//SORTWK01 DD  UNIT=SYSDA,SPACE=(4096,2000,,ROUND)
//SORTWK02 DD  UNIT=SYSDA,SPACE=(4096,2000,,ROUND)
//SORTWK03 DD  UNIT=SYSDA,SPACE=(4096,2000,,ROUND)
//SORTWK04 DD  UNIT=SYSDA,SPACE=(4096,2000,,ROUND)
//SORTWK05 DD  UNIT=SYSDA,SPACE=(4096,2000,,ROUND)
//SORTWK06 DD  UNIT=SYSDA,SPACE=(4096,2000,,ROUND)
//SORTWK07 DD  UNIT=SYSDA,SPACE=(4096,2000,,ROUND)
//SORTWK08 DD  UNIT=SYSDA,SPACE=(4096,2000,,ROUND)
//SYSPRINT DD  SYSOUT=*
//SYSOUT    DD  SYSOUT=*
```

C) LK24PER.PROD.JCL(B480PA02) ER ET JCL-OPPSETT SOM SORTERER  
 ETTERSKUDDSREGISTRET FØR MATCHING MOT DEN SORTERTE VERSJON AV  
 BEDRIFTS- OG FORETAKSREGISTRET.

```
//LK24PERG JOB (3508),'SMOGELI',MSGLEVEL=(1,1),TIME=30,
//*          ffff
//          CLASS=A,MSGCLASS=X,NOTIFY=LK24PER
/*ROUTE PRINT RMT5
/*JOBPARM LINES=65
//EZT1      EXEC PGM=B480PA02,TIME=30
//*          ffffffff
//STEPLIB DD DSN=SSB1.BATCH.PRODLIB,DISP=SHR
//SKINP DD DSN=PX24.S3508.P289A956,DISP=OLD
//SKFER DD DSN=PX24.S3508.P289A956.V02,
//          DISP=(,CATLG,DELETE),
//          UNIT=3375,
//          DCB=(RECFM=FB,LRECL=330,BLKSIZE=18810),
//          SPACE=(18810,(2000,100),RLSE)
//FEILFIL DD DSN=PX24.S3508.P289A956.FEIL,
//          DISP=(,CATLG,DELETE),
//          UNIT=3375,
//          DCB=(RECFM=FB,LRECL=50,BLKSIZE=3650),
//          SPACE=(3650,(500,500),RLSE)
//EZTVFM DD UNIT=3375,SPACE=(4096,(3000,5000),,,ROUND)
//SORTWK01 DD UNIT=WORK,SPACE=(4096,2000,,ROUND)
//SORTWK02 DD UNIT=WORK,SPACE=(4096,2000,,ROUND)
//SORTWK03 DD UNIT=WORK,SPACE=(4096,2000,,ROUND)
//SORTWK04 DD UNIT=WORK,SPACE=(4096,2000,,ROUND)
//SORTWK05 DD UNIT=WORK,SPACE=(4096,2000,,ROUND)
//SORTWK06 DD UNIT=WORK,SPACE=(4096,2000,,ROUND)
//SORTWK07 DD UNIT=WORK,SPACE=(4096,2000,,ROUND)
//SORTWK08 DD UNIT=WORK,SPACE=(4096,2000,,ROUND)
//SYSPRINT DD SYSOUT=*
//SYSOUT DD SYSOUT=*
```

D) LK24PER.PROD.JCL(B480PA03) ER ET JCL-OPPSETT FOR MATCHING AV  
 DEN SORTERTE VERSJON AV B&F-REGISTRET (B) MOT DEN SORTERTE VERSJON  
 AV ETTERSKUDDSREGISRET (C).

```
//LK24PERG JOB (3508),'SMOGELI',MSGLEVEL=(1,1),TIME=30,
//*          ffff
//          CLASS=A,MSGCLASS=X,NOTIFY=LK24PER
/*ROUTE PRINT RMT5
/*JOBPARM LINES=65
//EZT1      EXEC PGM=B480PA01,TIME=30
//*          ffffffff
//STEPLIB DD DSN=SSB1.BATCH.PRODLIB,DISP=SHR
//SKINP DD DSN=PX24.S3508.P289A956.V02,DISP=OLD
//BVINP DD DSN=PX24.S3508.B032L1A4.G85M2.V00,DISP=OLD
//*          VOL=SER=SSB003,
//*          UNIT=3375
//UTFIL DD DSN=PX24.S3508.A891R3A1.G8300.V00,
//          DISP=(,CATLG,DELETE),
//          UNIT=WORK,
//          DCB=(RECFM=FB,LRECL=330,BLKSIZE=16500),
//          SPACE=(16500,(2000,100),RLSE)
```



```
//FEILFIL DD DSN=PX24.S3508.P289A956.FEILSK,
//          DISP=(,CATLG,DELETE),
//          UNIT=WORK,
//          DCB=(RECFM=FB,LRECL=50,BLKSIZE=3650),
//          SPACE=(3650,(500,500),RLSE)
//FEILBF DD DSN=PX24.S3508.B032L1A4.FEILBF,
//          DISP=(,CATLG,DELETE),
//          UNIT=WORK,
//          DCB=(RECFM=FB,LRECL=50,BLKSIZE=3650),
//          SPACE=(3650,(500,500),RLSE)
//EZTVFM DD UNIT=3375,SPACE=(4096,(3000,5000),,,ROUND)
//SYSPRINT DD SYSOUT=*
//SYSOUT DD SYSOUT=*
```

## E)HER LIGGER PROGRAMMENE

\*\* HER BEGYNNER B480PA01 \*\*

PARM LINK (B480PA01 R)

\*\*\* FILER SOM BRUKES I KODINGEN AV BEDRIFTS OG FORETAKS REG.

FILE BVINP

BI-ID	1	7	A
BI-REGT	119	1	A
BI-TILST	126	1	A
BI-TDATO	127	6	A
BI-AAR	131	2	A
BI-FORETAK	133	7	A
BI-KOMMUNE	146	4	A
BI-SYSSEL	150	4	N
BI-SEKTOR	182	2	A
BI-NARING	192	5	A

\*

FILE BVvir virtual FB(40 4000)

BV-ID	1	7	A
BV-REGT	8	1	A
BV-FORETAK	16	7	A
BV-KOMMUNE	23	4	A
BV-SYSSEL	27	4	N
BV-NARING	31	5	A
BV-TILST	36	1	A
BV-SEKTOR	37	2	A

\*

FILE BFvir

BF-ID	1	7	A
BF-REGT	8	1	A
BF-FORETAK	9	7	A
BF-KOMMUNE	16	4	A
BF-SYSSEL	20	4	N
BF-NARING	24	5	A
BF-TILST	29	1	A
BF-SEKTOR	30	2	A
BF-FFORETAK	W	7	A
BF-FKOMMUNE	W	4	A

\*

```

JOB INPUT BvINP
MOVE BI-ID TO BV-ID
MOVE BI-FORETAK TO BV-FORETAK
MOVE BI-KOMMUNE TO BV-KOMMUNE
MOVE BI-SYSSSEL TO BV-SYSSSEL
MOVE BI-NARING TO BV-NARING
MOVE BI-TILST TO BV-TILST
MOVE BI-SEKTOR TO BV-SEKTOR
** FJERNE HJELPEFILALER I FLERBEDRFORETAK OG 'GAMLE FORETAK'
  IF BI-REGT = '4' OR (BI-AAR < '82' AND BI-TILST = '4', '5')
    GO TO JOB
  END-IF
** KODING AV ENBEDRIFT - HOVEDFORETAK-ENHET OG 'RESTEN'
  IF BI-REGT > '1'
    MOVE '2' TO BV-REGT
  ELSE
    MOVE BI-REGT TO BV-REGT
  END-IF
PUT BVVIR
** SORTERER FILA FØR KODING AV vIKTIGSTE FORETAK OG HOVEDFT. NÆRING
SORT BVVIR TO BVVIR USING (BV-FORETAK BV-REGT BV-KOMMUNE BV-SYSSSEL D)
** PLUKKER UT HOVEDFORETAKETS NÆRING OG STØRSTE FORET I FORET-KOM.
JOB INPUT BVVIR START FORSTE
  IF BV-REGT < '2'
    MOVE BV-NARING TO BF-NARING
    MOVE BV-FORETAK TO BF-FORETAK
    MOVE BV-ID TO BF-ID
    MOVE BV-REGT TO BF-REGT
    MOVE BV-KOMMUNE TO BF-KOMMUNE
    MOVE BV-TILST TO BF-TILST
    MOVE BV-NARING TO BF-NARING
    MOVE BV-SEKTOR TO BF-SEKTOR
    PUT BFvIR
  ELSE
    IF (BV-FORETAK NE BF-FFORETAK) OR (BV-KOMMUNE NE BF-FKOMMUNE)
      ** KONTROLL VARIABLE
      MOVE BV-FORETAK TO BF-FFORETAK
      MOVE BV-KOMMUNE TO BF-FKOMMUNE
      ** VARIABLER SOM SKAL VÆRE MED VIDERE
      MOVE BV-ID TO BF-ID
      MOVE BV-REGT TO BF-REGT
      MOVE BV-FORETAK TO BF-FORETAK
      MOVE BV-KOMMUNE TO BF-KOMMUNE
      MOVE BV-NARING TO BF-NARING
      MOVE BV-SEKTOR TO BF-SEKTOR
      PUT BFvIR
    ELSE
      GO TO JOB
    END-IF
  END-IF
** GI KONTROLL VAR STARTVERDIER **
FORSTE. PROC
MOVE SPACES TO BF-FFORETAK, BF-FKOMMUNE
END-PROC
** HER BEGYNNER B480PA02 **
PARM LINK (B480PA02 R)
** FILER SOM BRUKE SI KODINGEN AV SKATTE-YTER REGISTERET (ETTERSK-PL.)
*
```

```

FILE SKINP
SI-TOTAL1          1 250 A
SI-TOTAL2        251 70 A
SI-KOMMUNE         3  4 A
SI-LOPENR         7  7 A
SI-FORETAK        14  7 A
SI-NARING         21  5 A
SI-STYPE          30  2 A
FEIL              W 30 A

```

\*

```

FILE FEILFIL
FE-KOMMUNE         1  4 A
FE-LOPENR         5  7 A
FE-FORETAK        12  7 A
FE-STYPE          24  2 A
FE-FEIL           26  1 A

```

\*

```

FILE SKVIR vIRTUAL FB(330 3300)
SV-TOTAL1          1 250 A
SV-TOTAL2        251 80 A
SV-KOMMUNE         3  4 A
SV-LOPENR         7  7 A
SV-FORETAK        14  7 A
SV-NARING         21  5 A
SV-STYPE          30  2 A
SV-HOVEDN        321  5 A
SV-REGT           326  1 A

```

\*\*

```

FILE SKFER
SK-TOTAL1          1 250 A
SK-TOTAL2        251 80 A

```

\*\*

\*\* START INNLESING AV SKATTE-YTER FILA

\*

```

JOB INPUT SKINP
IF SI-FORETAK = '0000000'
  MOVE SI-FORETAK TO FE-FORETAK
  MOVE SI-LOPENR TO FE-LOPENR
  MOVE SI-KOMMUNE TO FE-KOMMUNE
  MOVE SI-STYPE TO FE-STYPE
  FE-FEIL = '1'
  PUT FEILFIL

```

```

END-IF
MOVE SI-TOTAL1 TO SV-TOTAL1
MOVE SI-TOTAL2 TO SV-TOTAL2
MOVE '2' TO SV-REGT
PUT SKVIR

```

\*\*

\*\* SORTER SKATTE-YTER-FILA SÅ DEN KAN MATCHES MED B OG F FILA

\*\*

```

SORT SKVIR TO SKVIR USING(SV-FORETAK SV-REGT SV-KOMMUNE)

```

\*\*

JOB INPUT SKVIR  
 PUT SKFER FROM SKVIR  
 \*\* HER BEGYNNER B480PA03 \*\*  
 PARM LINK (B480PA03 R)

FILE BFVIR  
 BF-ID 1 7 A  
 BF-REGT 8 1 A  
 BF-FORETAK 9 7 A  
 BF-KOMMUNE 16 4 A  
 BF-SYSSEL 20 4 N  
 BF-NARING 24 5 A  
 BF-TILST 29 1 A  
 BF-SEKTOR 30 2 A  
 BF-FFORETAK W 7 A  
 BF-FKOMMUNE W 4 A

\*

\*\* FILER SOM BRUKE SI KODINGEN AV SKATTE-YTER REGISTERET (ETTERSK-PL.)

\*

FILE SKVIR  
 SV-TOTAL1 1 250 A  
 SV-TOTAL2 251 80 A  
 SV-KOMMUNE 3 4 A  
 SV-LOPENR 7 7 A  
 SV-FORETAK 14 7 A  
 SV-NARING 21 5 A  
 SV-STYPE 30 2 A  
 SV-HOVEDN 321 5 A  
 SV-REGT 326 1 A

\*

FILE UTFIL  
 UT-TOTAL1 1 250 A  
 UT-TOTAL2 251 80 A  
 UT-NARING 21 5 A  
 UT-HOVEDN 321 5 A  
 UT-TILST 326 1 A  
 UT-SEKTOR 327 2 A  
 WS-HOVEDN W 5 A  
 WS-FORETAK W 7 A  
 WS-KOMMUNE W 4 A  
 WS-LOPENR W 7 A  
 TELLO W 8 N O  
 TELL1 W 8 N O  
 TELL2 W 8 N O  
 TELL3 W 8 N O  
 TELL4 W 8 N O  
 TELL4A W 8 N O  
 TELL5 W 8 N O

\*

\*

FILE FEILFIL  
 FE-KOMMUNE 1 4 A  
 FE-LOPENR 5 7 A  
 FE-FORETAK 12 7 A  
 FE-STYPE 24 2 A  
 FE-FEIL 26 1 A

\*

FILE FEILBF  
 FEBF-ID 1 5 A  
 FEBF-FORETAK 6 7 A  
 FEBF-KOMMUNE 13 4 A  
 FEBF-LOPENR1 17 5 A  
 FEBF-FORETAK1 22 7 A  
 FEBF-KOMMUNE1 29 4 A  
 FEBF-FEIL 33 1 A

\*

```
** NA SKAL STASEN SLAES I SAMMEN
JOB INPUT (BFVIR KEY(BF-FORETAK BF-REGT BF-KOMMUNE) +
           SKVIR KEY(SV-FORETAK SV-REGT SV-KOMMUNE)) +
           FINISH SLUTT START FORST
IF BFVIR
  IF (BF-REGT < '2') AND (BF-TILST ^= '4', '5' )
    IF BF-FORETAK = WS-FORETAK
      MOVE BF-FORETAK TO FEBF-FORETAK
      MOVE BF-KOMMUNE TO FEBF-KOMMUNE
      MOVE BF-ID TO FEBF-ID
      MOVE WS-FORETAK TO FEBF-FORETAK1
      MOVE WS-KOMMUNE TO FEBF-KOMMUNE1
      MOVE WS-LOPENR TO FEBF-LOPENR1
      MOVE '1' TO FEBF-FEIL
      TELL1 = TELL1 + 1
      PUT FEILBF
    END-IF
  **   I DETTE TILFELLE ER DET NYTT HOVEDFORETAK **
      MOVE BF-NARING TO WS-HOVEDN
      MOVE BF-FORETAK TO WS-FORETAK
    END-IF
  END-IF
  IF SKVIR
    MOVE SV-TOTAL1 TO UT-TOTAL1
    MOVE SV-TOTAL2 TO UT-TOTAL2
    MOVE WS-HOVEDN TO UT-HOVEDN
    IF MATCHED AND (BF-TILST ^= '4', '5')
      MOVE BF-NARING TO UT-NARING
      MOVE BF-TILST TO UT-TILST
      MOVE BF-SEKTOR TO UT-SEKTOR
      TELL2 = TELL2 + 1
    ELSE
      IF WS-HOVEDN = '00000' OR WS-HOVEDN = ' '
        MOVE SV-NARING TO UT-HOVEDN
        MOVE SV-NARING TO UT-NARING
      ELSE
        MOVE UT-HOVEDN TO UT-NARING
      END-IF
    **   INGEN FORTAK FINNES MED DET F.NR SOM ER KODET I SK-YTFILA
      IF WS-FORETAK ^= SV-FORETAK
        MOVE SV-FORETAK TO FE-FORETAK
        MOVE SV-LOPENR TO FE-LOPENR
        MOVE SV-KOMMUNE TO FE-KOMMUNE
        MOVE SV-STYPE TO FE-STYPE
        MOVE SV-NARING TO UT-NARING
        MOVE SV-NARING TO UT-HOVEDN
        FE-FEIL = '2'
        PUT FEILFIL
        TELL3 = TELL3 + 1
      END-IF
```

```
** KODING AV SELSKAPTYPEN SOM GI AUTOMATISK NÆRINGSKODING
** OVERSTYRER ALLE ANDRE REGLER **
  TELL4A = 0
  IF SV-FORETAK = '0762318'
    UT-NARING = '50110'
    UT-HOVEDN = '50110'
    TELL4A = 1
  ELSE
    IF SV-FORETAK = '3791696'
      UT-NARING = '62990'
      UT-HOVEDN = '62990'
      TELL4A = 1
    ELSE
      IF SV-FORETAK = '4092864'
        UT-NARING = '63290'
        UT-HOVEDN = '63290'
        TELL4A = 1
      END-IF
    END-IF
  END-IF
** AUTOMATISK NÆRINGSKODE **
**
** FANGST OG BERGNINGSVIRKSOMHET **
  IF SV-STYPE = '04' OR SV-STYPE = '91'
    UT-HOVEDN = '00000'
    UT-NARING = '13011'
    TELL4A = 1
  ELSE
** SKIPSAKSJESELSKAPER **
  IF SV-STYPE = '05' OR SV-STYPE = '92'
    UT-HOVEDN = '71210'
    UT-NARING = '71210'
    TELL4A = 1
  ELSE
** AKSJEFOND **
  IF SV-STYPE = '20'
    UT-HOVEDN = '81029'
    UT-NARING = '81029'
    TELL4A = 1
  ELSE
** SELGENDE GRUPPE **
  IF SV-STYPE = '21'
    UT-HOVEDN = '00000'
    UT-NARING = '81029'
    TELL4A = 1
  ELSE
** UTENLANDSKE STYREMEDLEMMER **
  IF SV-STYPE = '22'
    UT-HOVEDN = '97000'
    UT-NARING = '97000'
    TELL4A = 1
  ELSE
** LIVSFORSIKR. SELSKAPER **
  IF SV-STYPE = '31' OR SV-STYPE = '75'
    UT-HOVEDN = '82010'
    UT-NARING = '82010'
    TELL4A = 1
  ELSE
```

```
** SPAREBANKER **
  IF SV-STYPE = '41' OR SV-STYPE = '93'
    UT-HOVEDN = '81010'
    UT-NARING = '81010'
    TELL4A = 1
  ELSE
** SKADEFORSIKR SELSK. **
  IF SV-STYPE = '42'
    UT-HOVEDN = '82020'
    UT-NARING = '82020'
    TELL4A = 1
  ELSE
** KRAFTSELSKAPER **
  IF SV-STYPE = '61'
    UT-HOVEDN = '41010'
    UT-NARING = '41010'
    TELL4A = 1
  ELSE
** BOLIGSELSKAPER **
  IF SV-STYPE = '51'
    UT-HOVEDN = '83111'
    UT-NARING = '83111'
    TELL4A = 1
  ELSE
** ANDELSMEIERIER **
  IF SV-STYPE = '65' OR SV-STYPE = '94'
    UT-HOVEDN = '31121'
    UT-NARING = '31121'
    TELL4A = 1
  ELSE
** INNEN OG UTENBYGDS PENSJONSFOND **
  IF SV-STYPE = '73' OR SV-STYPE = '78'
    UT-HOVEDN = '81030'
    UT-NARING = '81030'
    TELL4A = 1
  ELSE
** UTENLANDSKE AKSJESELSKAPER **
  IF SV-STYPE = '86'
    UT-HOVEDN = '97000'
    UT-NARING = '97000'
    TELL4A = 1
  ELSE
** UTENLANDSKE FORSIKRINGSELSKAPER **
  IF SV-STYPE = '87'
    UT-HOVEDN = '97000'
    UT-NARING = '97000'
    TELL4A = 1
  END-IF
END-IF
END-IF
END-IF
```

```

END-IF
END-IF
END-IF
END-IF
END-IF
END-IF
END-IF
END-IF
END-IF
END-IF
IF TELL4A = 1
  TELL4 = TELL4 + 1
ELSE
  TELL5 = TELL5 + 1
END-IF
END-IF
* DENNE SKATTE-YTEREN HAR FUNNET MAKKER (SØTT IKKE SANT)
* MED SAMME FORETAK-NUMMER. VED SAMME KOMMUNE NUMMER HAR SKYT
* FATT DENNE NÆRINGEN, HVIS IKKE HAR NÆRINGEN BLITT SATT
* LIK HOVEDFORETAKETS NÆRING. **
PUT UTFIL
END-IF
FORST. PROC
MOVE '00000' TO WS-HOVEDN
END-PROC
SLUTT. PROC
PRINT RAPPORT
END-PROC
REPORT RAPPORT1 LINESIZE 120
TITLE 1 ' * VERDIER VED START '
LINE 1 BF-FORETAK BF-REGT BF-KOMMUNE SV-FORETAK SV-REGT SV-KOMMUNE
REPORT RAPPORT LINESIZE 120
TITLE 1 ' * OPPTELLINGER UNDERVEIS * '
LINE 1 ' ANTALL MED REGT < 2 OG TILSTAND ^= 4 , 5           ' TELL1
LINE 2 ' ANTALL MED MATCH ( FORETAK - KOMMUNE )           ' TELL2
LINE 3 ' ANTALL SKYT SOM IKKE HAR DETTE FORET.NR I BOF-REG ' TELL3
LINE 4 ' ANTALL AUTOMATISK NÆRINGSKODET                   ' TELL4
LINE 5 ' ANTALL KODET MED HOVEDFORETAKETS NÆRING          ' TELL5

```



## VEDLEGG 6.

Fra: "Etterskuddsblankettene 1984. Veiledning og instruks."  
Skattedirektoratet

## 4 LIGNINGSVIS UTFYLLING AV FELTENE PÅ ETTERSKUDDSBANKETTENE

## 4.1 GENERELLE REGLER FOR UTFYLLING AV BLANKETTENE

"Veiledningen" for de kombinerte folkeregister/skattemanntallsblankettene inneholder instruks for hvordan håndskrevne tall må skrives for at de skal være lesbare i den optiske leseren. Markering av "Ferdigberegnet", "Endret målform" etc., foretas ved å skrive "1" i de tilsvarende ruter. Eksempler på utfylte blanketter er gitt i pkt. 10.2.

Det er tilstrekkelig bare å fylle ut siffer som har tallmessig betydning. Felt som eventuelt bare vil inneholde nuller er uten tallmessig betydning og bør derfor heller bli stående blanke. (Se likevel pkt. 4.3.1.6). Dersom slike felt fylles ut med null i ruten for ener-sifferets plass, vil imidlertid blanketten fremdeles bli tolket riktig av maskinen. Blanketter for selskaper hvor det ikke forekommer ansettelser, trenger kontorene ikke fylle ut, men alle navnedde blanketter skal returneres Dataavdelingen.

Om retting av tidligere oppgitt beløp til null, og fjerning av kode "1" for "Ferdigberegnet", "Endret målform" etc., se avsnitt 8.

## 4.2 ANSETTELSER

Alle ansettelser blir registrert på samme blankett.

Ansettelsene er delt opp i tre kategorier,

- ansettelser for vanlig virksomhet
- ansettelser for rederi-, andelsmeieri- og sparebankvirksomhet, i år også samvirkeforetak.
- ansettelser for virksomhet på kontinentalsokkelen i henhold til petroleumsskatteloven (sokkelvirksomhet).

## 4.2.1 ANSETTELSER VANLIG VIRKSOMHET

## 4.2.1.1 FORMUE VED KOMMUNE- OG STATSSKATTELIGNINGEN

Formuesansettelsene for kommune og stat føres opp i sine respektive felt "Formue - 1000 kr". Som det går fram av blanketten skal formuen påføres i hele 1000 kroner.

## 4.2.1.2 INNTEKT VED KOMMUNE- OG STATSSKATTELIGNINGEN

Inntektsansettelsene ved kommune- og statsskatteligningen fylles ut i sine respektive felt "Inntekt - 1000 kr". Det presiseres at inntekter ikke skal føres opp i kroner, men avrundes nedad til hele 100 kroner. Dersom inntekt stat er lik inntekt kommune kan dette markeres ved å sette "1" i venstre rute i "inntekt stat". "Inntekt stat" benyttes også ved fremmiedomsetning fra samvirkeforetak.

#### 4.2.2 REDERIANSETTELSE

Med rederiansettelser menes den del av et selskaps virksomhet som kan føres tilbake til rederivirksomhet eller fangst- og bergingsvirksomhet. På grunn av avvikende beregning av skattene for denne virksomhet i forhold til annen virksomhet, er det nødvendig å registrere ansettelsene hver for seg, slik at en kan oppnå et korrekt resultat ved skatteberegningen.

##### 4.2.2.1 INNTEKT EGEN KOMMUNE, REDERIVIRKSOMHET

For innenby(gd)s rederivirksomhet føres her opp den del av rederiinntekt kommune som faller på kontorkommunen. Andre kommuners andel skal ikke kodes, da dette beløp er differansen mellom inntekt egen kommune og inntekt alle kommuner.

For utenby(gd)s fangst- og bergingsselskaper og utenby(gd)s rederier (selskapstype 91 og 92), kodes bare den del av inntekt kommune som er oppgitt fra kontorkommunen. Utenby(gd)s rederier som en ikke har fått melding på, kodes ikke, men tas med ved endring av ligning. Det presiseres at inntekt kommune for disse kategorier må føres i feltet for rederiinntekt egen kommune og ikke i feltet for inntekt kommune vanlige ansettelse. Øvrige ansettelsesfelt skal ikke utfylles. Beløpet føres opp i hele 100 kroner.

##### 4.2.2.2 INNTEKT ALLE KOMMUNER, REDERIVIRKSOMHET

Feltet "Inntekt alle komm." representerer den totale ansettelse for rederiinntekt kommune før fordeling mellom kontorkommunen og aksjonærkommunen har funnet sted. Dataavdelingen vil på grunnlag av de oppførte ansettelse beregne aksjonærkommunenes samlede andel som differansen mellom inntekt egen kommune og inntekt alle kommuner. For innenby(gd)s rederivirksomhet må rederiinntekt alle kommuner alltid rapporteres. Beløpet føres opp i hele 100 kroner.

##### 4.2.2.3 FORMUE STAT, REDERIVIRKSOMHET

Den del av formue stat som kan føres tilbake til selskapets rederivirksomhet skal føres opp for seg i hele 1000 kroner, da denne delen av formuen skal beregnes etter en spesiell sats.

##### 4.2.2.4 INNTEKT STAT, REDERIVIRKSOMHET

Den del av inntekt stat som kan føres tilbake til skattyterens rederivirksomhet, føres opp i hele 100 kroner.

#### 4.2.3 ANDELSMEIERIANSETTELSE

##### 4.2.3.1 INNTEKT EGEN KOMMUNE, ANDELSMEIERI

For innenby(gd)s andelsmeierier føres her opp den del av inntekt kommune som faller på kontorkommunen. Andre kommuners andel skal ikke kodes, da dette beløp er differansen mellom inntekt egen kommune og inntekt alle kommuner.

For utenby(gd)s andelsmeierier (selskapstype 94), kodes bare den del av inntekt kommune som er oppgitt fra kontorkommunen. Utenby(gd)s andelsmeierier som en ikke har fått melding på, kodes ikke, men tas med ved endring av ligning. Det presiseres at inntekt kommune for disse kategorier må føres i feltet for inntekt egen kommune og ikke i feltet for inntekt kommune vanlige ansettelse. Beløpet føres opp i hele 100 kroner.

## 4.2.3.2 INNTEKT ALLE KOMMUNER, ANDELSMEIERI

Feltet "Inntekt alle komm." representerer den totale ansettelse for inntekt kommune før fordeling mellom kontorkommunen og utenby(gd)s-kommunene har funnet sted. Dataavdelingen vil på grunnlag av de oppførte ansettelse beregne utenby(gd)s-kommunenes samlede andel som differansen mellom inntekt egen kommune og inntekt alle kommuner. For innenby(gd)s andelsmeierier må inntekt alle kommuner alltid rapporteres. Beløpet føres opp i hele 100 kroner.

## 4.2.3.3 FORMUE EGEN KOMMUNE, ANDELSMEIERI

For innenby(gd)s andelsmeierier føres her opp den del av formue kommune som faller på kontorkommunen. Andre kommuners andel skal ikke kodes, da dette beløp er differansen mellom formue egen kommune og formue alle kommuner.

For utenby(gd)s andelsmeierier (selskapstype 94), kodes bare den del av formue kommune som er oppgitt fra kontorkommunen. Utenby(gd)s andelsmeierier som en ikke har fått melding på, kodes ikke, men tas med ved endring av ligning. Det presiseres at formue kommune for disse kategorier må føres i feltet for formue egen kommune vanlige ansettelse. Beløpet føres opp i hele 1000 kroner.

## 4.2.3.4 FORMUE ALLE KOMMUNER, ANDELSMEIERI

Feltet "Formue alle komm." representerer den totale ansettelse for formue kommune før fordeling mellom kontorkommunen og utenby(gd)s-kommunene har funnet sted. Dataavdelingen vil på grunnlag av de oppførte ansettelse beregne utenby(gd)s-kommunenes samlede andel som differanse mellom formue egen kommune og formue alle kommuner. For innenby(gd)s andelsmeierier må formue alle kommuner alltid rapporteres. Beløpet føres opp i hele 1000 kroner.

## 4.2.3.5 INNTEKT STAT, ANDELSMEIERI

Den del av inntekt stat som skal beskattes etter statsskattevedtakets par. 3, II, føres opp i feltet "inntekt stat" under rederi-, andelsmeieri- og sparebankansettelse. I tillegg oppføres i inntekt stat under "vanlige" ansettelse den del av inntekten som skal beregnes med satsene for vanlige aksjeselskaper (Inntekt fra salg til andre enn medlemmer etc.).

Beløpet føres opp i hele 100 kroner.

## 4.2.4 SPAREBANKANSETTELSE

## 4.2.4.1 INNTEKT EGEN KOMMUNE, SPAREBANK

For innenby(gd)s sparebanker føres her opp den del av inntekt kommune som faller på kontorkommunen. Andre kommuners andel skal ikke kodes, da dette beløp er differansen mellom inntekt egen kommune og inntekt alle kommuner.

For utenby(gd)s sparebanker (selskapstype 93), kodes bare den del av inntekt kommune som er oppgitt fra kontorkommunen. Utenby(gd)s sparebanker som en ikke har fått melding på, kodes ikke, men tas med ved endring av ligning. Det presiseres at inntekt kommune for disse kategorier må føres i feltet for inntekt egen kommune og ikke i feltet for inntekt kommune vanlige ansettelse. Beløpet føres opp i hele 100 kroner.

#### 4.2.4.2 INNTEKT ALLE KOMMUNER, SPAREBANK

Feltet "Inntekt alle komm." representerer den totale ansettelse for inntekt kommune før fordeling mellom kontorkommunen og utenby(gd)s-kommunene har funnet sted. Dataavdelingen vil på grunnlag av de oppførte ansettelser beregne utenby(gd)s-kommunenes samlede andel som differansen mellom inntekt egen kommune og inntekt alle kommuner. For innenby(gd)s sparebanker må inntekt alle kommuner alltid rapporteres. Beløpet føres opp i hele 100 kroner.

#### 4.2.4.3 FORMUE EGEN KOMMUNE, SPAREBANK

For innenby(gd)s sparebanker føres her opp den del av formue kommune som faller på kontorkommunen. Andre kommuners andel skal ikke kodes, da dette beløp er differansen mellom formue egen kommune og formue alle kommuner.

For utenby(gd)s sparebanker (selskapstype 93), kodes bare den del av formue kommune som er oppgitt fra kontorkommunen. Utenby(gd)s sparebanker som en ikke har fått melding på, kodes ikke, men tas med ved endring av ligning. Det presiseres at formue kommune for disse kategorier må føres i feltet for formue egen kommune vanlige ansettelser.

Beløpet føres opp i hele 1000 kroner.

#### 4.2.4.4 FORMUE ALLE KOMMUNER, SPAREBANK

Feltet "Formue alle komm." representerer den totale ansettelse for formue kommune før fordeling mellom kontorkommunen og utenby(gd)s-kommunene har funnet sted. Dataavdelingen vil på grunnlag av de oppførte ansettelser beregne utenby(gd)s-kommunenes samlede andel som differansen mellom formue egen kommune og formue alle kommuner. For innenby(gd)s sparebanker må formue alle kommuner alltid rapporteres. Beløpet føres opp i hele 1000 kroner.

#### 4.2.5 SAMVIRKEFORETAKANSETTELSE

Se eksempel 10.2.19

##### 4.2.5.1 INNTEKT KOMMUNE, SAMVIRKEFORETAK

Inntekt kommune føres her opp i hele 100 kroner. Det presiseres at inntekt kommune for disse kategorier må føres i feltet "Inntekt egen kommune" og ikke i feltet for inntekt kommune vanlige ansettelser.

##### 4.2.5.2 FORMUE KOMMUNE, SAMVIRKEFORETAK

Formue kommune føres her opp i hele 1000 kroner. Det presiseres at formue kommune for disse kategorier må føres i feltet "Formue egen kommune" og ikke i feltet for formue kommune vanlige ansettelser.

##### 4.2.5.3 INNTEKT STAT, SAMVIRKEFORETAK

Den delen av inntekt stat som skal beskattes etter statsskattevedtakets par. 3, II, føres opp i feltet "Inntekt stat" under rederi-, andelsmeieri- og sparebankansettelser. I tillegg oppføres i inntekt stat under "vanlige" ansettelser den del av inntekten som skal beregnes med satsene for vanlige aksjeselskaper (inntekt fra salg til andre enn medlemmer etc.).

Beløpet føres opp i hele 100 kroner.

## 4.2.6 SOKKELANSETTELSE

Formues- og inntektsansettelser som er skattepliktige etter petroleumsskatteloven, kodes i feltet "Sokkelansettelser" på etterskuddsblanketten. Følgende ansettelser er aktuelle:

Formue sokkel (S)	Statsskattevedtakets par. 3, avsnitt I, første ledd, jfr. par. 3, avsnitt viI
Inntekt sokkel (K)	Statsskattevedtakets par. 3, avsnitt viI, b
Inntekt sokkel (S)	Statsskattevedtakets par. 3, avsnitt I, annet ledd, jfr. par. 3, avsnitt viI

Positive ansettelser føres i felter med tilsvarende betegnelse på blanketten.

Reglene gjelder tilsvarende for utenlandske skattytere som deltar i annen virksomhet enn oljeutvinning og rørledningstransport på den norske kontinentalsokkel, og hvor skatteplikt oppstår med hjemmel i petroleumsskatteloven. Se eksempel 10.2.15.

## 4.2.7 LIGNINGSMESSIG UNDERSKUDD

Årets ligningsmessige underskudd ved kommune og/eller statsskatte-ligningen gjelder alle etterskuddspliktige skattytere som har underskudd til framføring i senere års inntekt.

Underskuddet føres opp i feltet for inntekt/underskudd, samtidig som ruten "Undersk." kodes med "1" for det enkelte beløp. Underskuddet skal føres opp avrundet nedad til nærmeste 100 kroner.

Underskudd fra samvirkeforetak-, rederi-, andelsmeieri-, sparebankvirksomhet og sokkelvirksomhet skal også føres i feltet for ligningsmessig underskudd, vanlig virksomhet. Se eksempel 10.2.10

Det presiseres at det er årets ligningsmessige underskudd som føres opp, ikke det akkumulerte underskudd.

Underskudd som tidligere år er innrapportert til Dataavdelingen, vil ikke bli maskinelt overført eller benyttet ved årets ligning.

Har skattyteren overskudd ved årets ligning, må ligningskontoret redusere overskuddet med fremførbart underskudd fra tidligere år før beløpet kodes på blanketten.

Retting av underskudd til antatt inntekt kan foretas ved å sende inn retteblankett hvor ansettelsene er oppført på nytt og ruten "Undersk." er kodet med "0".

## 4.3 AKSJEREGISTRERING

Aksjeopplysninger som påføres etterskuddsblanketten for i år skal brukes ved ligningen for neste år.

For aksjer som ikke er kursnotert på børs vil dette innebære at det er verdien pr. 1. januar 1985 og utbytte til utbetaling i 1985 som skal innberettes. For kursnoterte aksjer er det verdien pr. 1. januar 1986 som legges til grunn, men for disse aksjer skal ikke verdi og utbytte innberettes.

Aksjeregistrering skal ikke foretas for utenby(gd)s eller utenlandske selskaper, da registrering bare skal foretas i kontorkommunen. Boligselskaper, dvs. borettslag og selskaper i samme kategori, skal heller ikke registreres. Forbruksforeninger og andre selskaper hvor aksjekapitalen bare består av fastsatt medlemsandel skal heller ikke registreres.

#### 4.3.1 KODING AV AKSJEOPPLYSNINGER

Når selskapets aksjekapital består av en type aksjer, kan opplysningene gis på samme blankett som ligningsansettelsene. For selskaper med flere enn en type aksjer, kan hovedtypen kodes på den forhåndsnavnede blanketten, mens en for de øvrige aksjetyper koder disse på tilleggsblanketter. Benyttes tilleggsblanketter, må løpenummeret alltid påføres i det grønmarkerte feltet.

Over kodefeltene for aksjetype, antall aksjer og pålydende pr. aksje er tallene for det foregående år påført av Dataavdelingen. Dette gjelder imidlertid bare for aksjetype 1, ordinære aksjer. I de tilfeller der det ikke blir noen endring i aksjetype, antall og pålydende i forhold til foregående år, behøver ikke ligningskontoret fylle ut kodefeltene for disse opplysningene. For de øvrige aksjetyper må nevnte opplysninger alltid fylles ut.

Se eksempel 10.2.6 - 10.2.8.

##### 4.3.1.1 KODE FOR AKSJEREGISTRERING

Ved innsending av aksjeopplysninger i forbindelse med ligningen, skal ruten "Aksjereg./mantall" benyttes bare når det er behov for å kode flere typer aksjer. Da må ekstra (unavnede) blanketter fylles ut, og det er på disse at kode "1" skal settes og ikke på den forhåndsnavnede blankett (blanketten med ligningsansettelsene). Tallet 1 i ruten "Aksjereg./mantall" medfører at alle ligningsansettelser blir forkastet, og kun aksje- og mantallsopplysninger blir registrert. Koden må derfor alltid settes når aksjeopplysninger og ligningsansettelser ønskes gitt på samme blankett.

Dersom aksjeopplysningene sendes inn som egen pulje etter at ligningen er avsluttet, må kode for aksjeregistrering alltid settes, jfr. pkt. 4.3.3.

Glemmer ligningskontoret å påføre kode "1" på blanketter som bare inneholder aksjeopplysninger, oppfattes disse som ufullstendig utfylte etterskuddsblanketter, med de feilregistreringer dette kan medføre.

##### 4.3.1.2 KURSNOTERT

For kursnoterte aksjer settes "1" i ruten "Kursnotert". Ligningskontoret må også påføre antall og pålydende, men verdi og utbytte skal ikke kodes. Se eksempel 10.2.8.

##### 4.3.1.3 AKSJETYPE

Til bruk ved aksjeregistreringen er det nedenfor gitt en oversikt over de enkelte aksjetyper og deres kode. Kodene er de samme som også finnes på "Noteringsblad for aksjeopplysninger", RF-1154. Det framgår av noteringsbladet at hver type av aksjer har fått en bestemt numerisk kode, fra 1 - 7 og 11 - 17. Denne koden skal brukes ved overføringen til etterskuddsblankettene. Kodene er følgende:

GAMLE AKSJER	KODE	NYE AKSJER	KODE
Ordinære	1	Ordinære	11
Preferanse	2	Preferanse	12
A	3	A	13
B	4	B	14
C	5	C	15
D	6	D	16
Ekstra ordinære	7	Ekstra ordinære	17

"Gamle aksjer" betegner aksjer som tidligere er registrert som dekning for firmaets aksjekapital, mens "nye aksjer" som er kommet til siste året som følge av en utvidelse av aksjekapitalen. Betegnelsen "nye aksjer" gjelder kun for det året endring av aksjekapitalen er foretatt. Se eksempel 10.2.9.

For selskaper som bare har en type aksjer, betraktes disse som ordinære.

#### 4.3.1.4 ANTALL AKSJER

I feltet for antall aksjer kodes det antall aksjer som er oppgitt for de enkelte aksjetyper.

#### 4.3.1.5 PÅLYDENDE PR. AKSJE

Den enkelte aksjes opprinnelige verdi (pålydende) føres opp i kroner. Avrunding oppad eller nedad må ikke forekomme.

#### 4.3.1.6 VERDI PR. AKSJE

Den antatte verdi pr. aksje føres opp i kroner. Opplysninger om aksjenes verdi forutsettes bare påført for selskaper som ikke er kursnotert.

På grunn av verdiansettelsen på skatteoppgjøret må det settes "0" i "Verdi pr. aksje" når verdien er null. Dersom feltet ikke fylles ut, vil det ikke fremkomme verdiansettelse på skatteoppgjøret.

#### 4.3.1.7 UTBYTTE PR. AKSJE

Det beregnede utbytte føres opp avrundet nedad til hele kroner for selskaper som ikke er kursnoterte.

#### 4.3.1.8 KAPITALENDRINGER, VEKSLLENDE KAPITAL, LIKVIDASJONSUTBYTTE

Ruten "Kapitalendr. m.v." skal brukes i følgende tilfeller:

Kode 1: Kapitalendringer  
 Kode 2: Vekslede kapital  
 Kode 3: Likvidasjonsutbytte

Kode 1, kode for kapitalendring, settes i de tilfeller en har kjennskap til at det har forekommet en kapitalendring og registrerer den nye kapitalen, mens det er utbytte på aksjene etter den gamle kapitalen som blir registrert.

Kode 2 brukes for selskaper som innkjøps- og salgslag, interesse-selskaper og lignende hvor en ikke kan komme fram til en fast aksjekapital. Felt for antall aksjer behøver ikke kodes i disse tilfellene.

Kode 3. Ved oppløsning av selskap følges de alminnelige regler for utbyttebeskatning (lov av 19. juni 1969 nr. 71, par. 3). Likvidasjonsgevinst markeres som utbytte og det settes "3" i kodefeltet.

#### 4.3.2 ENDRING AV AKSJEOPPLYSNINGER

Hvis de innsendte aksjeopplysninger skal rettes, kan ligningskontoret sende inn retteblanketter etter samme regel som ved førstegangsinnsending.

##### 4.3.2.1 SLETTING AV EN AKSJETYPE

Skal en aksjetype slettes, må blankett fylles ut med aksjetype og "0" i feltene for antall, pålydende, verdi og utbytte.

##### 4.3.2.2 RETTING AV EN AKSJETYPE

Dersom en aksjetype skal rettes, f.eks. at en A-aksje skal rettes til ordinær, må den gamle aksjetypen slettes som beskrevet i forrige avsnitt og det må fylles ut en ny blankett som inneholder alle opplysningene om den nye aksjetypen. Feltet for aksjetype kan ikke rettes.

##### 4.3.2.3 RETTING AV KODEN FOR KURSNOTERT

Dersom en aksjetype blir tatt opp til kursnotering, rettes dette ved å sende inn en blankett med utfylt løpenummer, kode for aksjeregistrering og aksjetype, samt ruten "Kursnotert" påført kode "1".

Dersom en aksjetype skal rettes fra å være kursnotert til ikke kursnotert, kan dette gjøres ved å sende inn en blankett med løpenummer, kode for aksjeregistrering, aksjetype, verdi og utbytte påført, samtidig som det i ruten "Kursnotert" settes kode "0".

#### 4.3.3 FRIST FOR INNSENDING AV AKSJEOPPLYSNINGER

Hovedrutinen for innsending av aksjeopplysninger er at ligningskontoret påfører disse på etterskuddsblanketten i forbindelse med ligningen, slik at de kan registreres maskinelt ved Dataavdelingen samtidig med registreringen av ligningsansettelsene.

Kontorer hvor ligningsnemdas aksjevurdering ikke er foretatt så tidlig at den kan komme med på etterskuddsblanketten sammen med ligningsansettelsene, må sende inn aksjeopplysningene i en ekstra pulje. Aksjeopplysningene føres på etterskuddsblankettene etter at disse er mottatt i retur fra Dataavdelingen. I disse tilfeller må kode aksjeregistrering markeres på blanketten. Ved senere bruk av blanketten (f.eks ved klagebehandlingen), må denne koden fjernes.

Innsendte aksjeopplysninger må være mottatt ved Dataavdelingen innen 20/12 1985.

Den samme fristen gjelder for endringer av aksjeopplysninger.

Blanketter som kommer inn til Dataavdelingen etter denne dato, blir ikke tatt med ved ajourholdet av aksjeregisteret. Bakgrunnen for fristen er bl.a at aksjelisten for hele landet skal kunne framstilles så snart som mulig på nyåret.



#### 4.4 GEVINST VED BETYDELIG AKSJESALG

Når et aksjeselskap skal beskattes av betydelig aksjesalgsgjevinst og denne skal beskattes i selskapets kontorkommune, skal gevinsten innberettes i et eget felt "Gevinst, betydelig aksjesalg - 100 kr." på blanketten "Etterskuddspliktige - Ferdigberegnete skatter". Denne innsendes i tillegg til den ordinære ligningsblankett. Skattebeløpet vil siden fremkomme som egen post i skatteoppgjøret. Kode for ferdigberegnet skal ikke settes hvis ikke skattene av andre grunner skal ferdigberegnes.

Dersom aksjesalgsgjevinsten er skattepliktig til en "utenby(gd)s" kommune, må selskapet "tas opp" på eget løpenummer dersom det ikke allerede er skattepliktig til "utenby(gd)s" kommunen. Selskapstypen bestemmes etter vanlige kriterier. Aksjesalgsgjevinsten innberettes som nevnt i forrige avsnitt. Skattebeløpet fremkommer som egen post i skatteoppgjøret. Selskaper som i "utenby(gd)s" kommunen normalt ville fått selskapstype 91, 92, 93 og 94, må for aksjesalgsgjevinsten tas opp som selskapstype 10 (utenby(gd)s). Selskapet vil da få skatteoppgjør fra "utenby(gd)s" kommunen vedrørende aksjesalgsgjevinsten i tillegg til ordinært skatteoppgjør fra hovedkontorkommunen vedrørende innenby(gd)s- og utenby(gd)s inntekt.